



С удовольствием  
за рулем



# НОВЫЙ BMW 6 СЕРИИ GT.

**BMW EFFICIENT DYNAMICS.**  
МЕНЬШЕ ТОПЛИВА. БОЛЬШЕ ДИНАМИКИ.

THE NEXT  
100 YEARS





## НОВЫЙ BMW 6 СЕРИИ GT.



## НОВОЕ ПРИЛОЖЕНИЕ ДЛЯ ПРОСМОТРА КАТАЛОГОВ BMW.

**НОВИНКА**



Больше информации, больше удовольствия от вождения. Новое приложение для просмотра каталогов BMW открывает для Вас совершенно новые цифровые и интерактивные ощущения от мира BMW. Скачайте приложение для просмотра каталогов BMW на свой смартфон или планшет и по-новому взгляните на Ваш новый BMW.

## ИННОВАЦИИ И ТЕХНОЛОГИИ.



18 BMW EfficientDynamics



20 BMW ConnectedDrive



22 Ходовая часть и безопасность

## ОСНАЩЕНИЕ.



24 Модели и линии отделки



30 Особенности комплектации



34 Цвета кузова

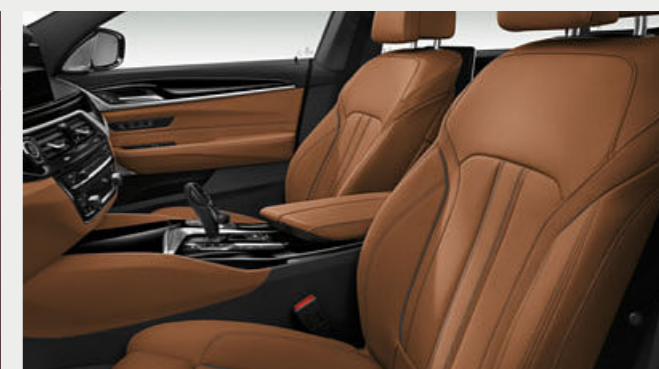

36 Цвета салона



38 Колесные диски и шины



39 Оригинальные аксессуары BMW

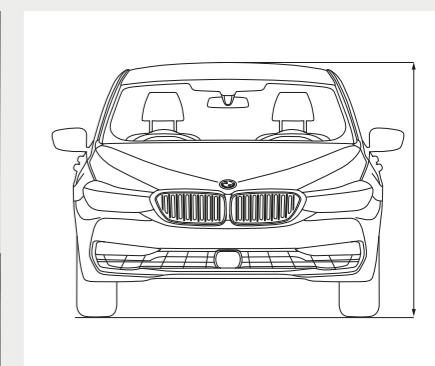

40 Технические данные





ИСКУССТВО  
ЖИТЬ КРАСИВО.

---

---





## ДВИЖУЩАЯ СИЛА ЭСТЕТИКИ.

КУПЕОБРАЗНАЯ ЛИНИЯ КРЫШИ И ЭЛЕГАНТНЫЕ ОЧЕРТАНИЯ || ШИРОКАЯ  
КОЛЕСНАЯ БАЗА И ОТНЕСЕННЫЙ НАЗАД САЛОН || БЕЗРАМОЧНЫЕ СТЕКЛА







## АТМОСФЕРА ПОЛНОГО КОМФОРТА.

БОЛЬШОЙ ЗАПАС ПРОСТРАНСТВА НАД ГОЛОВОЙ И В НОГАХ ДЛЯ ИСКЛЮЧИТЕЛЬНОГО КОМФОРТА В ДАЛЬНИХ ПОЕЗДКАХ || СИСТЕМА EXECUTIVE DRIVE С ИНТЕГРАЛЬНЫМ АКТИВНЫМ РУЛЕВЫМ УПРАВЛЕНИЕМ\* || ПАНОРАМНАЯ СТЕКЛЯННАЯ КРЫША\* || КОМФОРТНАЯ ПОДСВЕТКА\* || ПАКЕТ AMBIENT AIR || АУДИОСИСТЕМА BOWERS & WILKINS DIAMOND SURROUND SOUND\*

\* Предлагается за дополнительную плату.





## МИР, ПОЛНЫЙ ВОЗМОЖНОСТЕЙ.

BMW CONNECTED\*<sup>1</sup> || СИСТЕМА УПРАВЛЕНИЯ ЖЕСТАМИ BMW\* ||  
ИНТЕЛЛЕКТУАЛЬНАЯ СИСТЕМА ГОЛОСОВОГО УПРАВЛЕНИЯ \*||  
СЕНСОРНЫЙ ДИСПЛЕЙ С ДИАГОНАЛЬЮ 10,25"\* ||  
ПРОЕКЦИОННЫЙ ДИСПЛЕЙ BMW\*

\* Предлагается за дополнительную плату.  
<sup>1</sup> В России не предлагается.





# СОЧЕТАНИЕ ФУНКЦИОНАЛЬНОСТИ И ДИНАМИКИ.

АКТИВНЫЙ ЗАДНИЙ СПОЙЛЕР ВЫДВИГАЕТСЯ АВТОМАТИЧЕСКИ НА СКОРОСТИ БОЛЕЕ 120 КМ/Ч || ПЛАСТИЧНЫЕ ТРЕХМЕРНЫЕ ЗАДНИЕ ФОНАРИ || ПРОСТОРНЫЙ БАГАЖНИК С СИСТЕМОЙ СКВОЗНОЙ ПОГРУЗКИ







## ДИНАМИКА, ОСНОВАННАЯ НА ИННОВАЦИЯХ.

АКТИВНАЯ РЕШЕТКА РАДИАТОРА С ВОЗДУШНЫМИ ЗАСЛОНКАМИ  
И ШИРОКОЙ РАМКОЙ II АССИСТЕНТ ВОЖДЕНИЯ PLUS  
С АССИСТЕНТОМ РУЛЕВОГО УПРАВЛЕНИЯ И ПЕРЕСТРОЕНИЯ\* II ПАРКОВКА  
С ДИСТАНЦИОННЫМ УПРАВЛЕНИЕМ\* II АДАПТИВНЫЕ СВЕТОДИОДНЫЕ ФАРЫ\*

\* Предлагается за дополнительную плату.





**ПЕРВЫЙ BMW 6 СЕРИИ GT** НАЗВАН ТАК НЕПРОСТА – ОН СОЧЕТАЕТ В СЕБЕ ИСКЛЮЧИТЕЛЬНО ПРОСТОРНЫЙ САЛОН И МАКСИМАЛЬНЫЙ КОМФОРТ, НЕ ИДЯ ПРИ ЭТОМ НА КОМПРОМИССЫ В ЗНАМЕНИТОМ ЧУВСТВЕ УДОВОЛЬСТВИЯ ЗА РУЛЕМ. ОН ОТЛИЧАЕТСЯ ДИЗАЙНОМ, КОТОРЫЙ ОТРАЖАЕТ ИДЕАЛЬНЫЙ БАЛАНС ДИНАМИКИ И ЭСТЕТИКИ. А ЕГО СОЛИДНОСТЬ И ВНИШИТЕЛЬНАЯ ЭЛЕГАНТНОСТЬ ПРЕВРАЩАЮТ КАЖДЫЙ КИЛОМЕТР ПУТИ В ИСТИННОЕ НАСЛАЖДЕНИЕ – ДЛЯ ВСЕХ ОРГАНОВ ЧУВСТВ. **ДАЖЕ САМАЯ ДЛИТЕЛЬНАЯ ПОЕЗДКА ПОКАЖЕТСЯ КОРОТКОЙ В НОВОМ BMW 6 СЕРИИ GT.**

**БОЛЬШОЕ  
ПРОСТРАНСТВО ДЛЯ  
БОЛЬШИХ ТРЕБОВАНИЙ.**



www.bmw.ru

**БОЛЬШЕ МОЩНОСТИ ПРИ МЕНЬШЕМ РАСХОДЕ ТОПЛИВА.**

Больше мощности от 3 до 12 цилиндров. Расходовать меньше топлива и получать больше эмоций – **двигатели BMW TwinPower Turbo** обеспечивают исключительную динамику при минимальном расходе топлива благодаря новейшим системам впрыска топлива, регулируемой мощности и инновационной технологии турбонаддува. Вне зависимости от вида двигателя и количества его цилиндров силовые агрегаты из семейства BMW EfficientDynamics характеризуются заметно большей отдачей и выдающейся отзывчивостью даже на малых оборотах в сочетании с низкими показателями расхода топлива и вредных выбросов.

**БОЛЬШЕ ДИНАМИКИ, МЕНЬШЕ ВЫБРОСОВ.**

Примерно на 33% меньше выбросов CO<sub>2</sub> с 2000 г.: **BMW EfficientDynamics** представляет собой пакет технологий, не ограничивающийся одними только силовыми агрегатами. Он призван совершенствовать концепцию автомобиля в целом и повышать эффективность интеллектуального управления энергией. Входящие в базовую комплектацию каждого BMW разнообразные инновационные технологии вносят свой вклад в постоянное улучшение экономичности. Меры повышения эффективности двигателей, все более широкое использование электроприводов, облегченных конструкций и оптимизированной аэродинамики позволили BMW сократить выбросы CO<sub>2</sub> у своих автомобилей на 33%.

**БОЛЬШЕ СКОРОСТЬ, МЕНЬШЕ МАССА.**

Уменьшение массы благодаря рациональным облегченным конструкциям. Индивидуальный подход к созданию каждой детали – при создании рациональных облегченных конструкций используются такие материалы, которые оптимально подходят для решения конкретной задачи. Концепция **BMW EfficientLightweight**, предусматривающая использование таких легких высокотехнологичных материалов, как алюминий и карбон, преследует цель максимального сокращения массы автомобиля. Это способствует улучшению динамики, а также большей стабильности, безопасности и комфорту.



**ФУНКЦИЯ AUTO START STOP**

Интеллектуальная функция Auto Start Stop повышает комфорт движения при взаимодействии с навигационной системой и данными, получаемыми с помощью камеры и радара. Она отключает двигатель когда ожидается остановка на относительно большой промежуток времени, во время которого затраты энергии, необходимые для перезапуска двигателя, будут ниже, чем затраты энергии топлива при работающем двигателе.

**АЭРОДИНАМИКА**

Целенаправленные меры, сфокусированные на улучшении аэродинамики, применяются для снижения сопротивления воздуха и расхода топлива, а также уровня шума в салоне автомобиля. Решетка радиатора с активным управлением потоками воздуха, воздуховоды в переднем бампере и передних крыльях, а также аэродинамические колесные диски – все это особые элементы, тщательно подобранные для снижения сопротивления воздуха.

**ПЕРЕКЛЮЧАТЕЛЬ РЕЖИМОВ ДВИЖЕНИЯ С АДАПТИВНЫМ РЕЖИМОМ**

С помощью переключателя режимов движения водитель может выбрать между стандартным режимом COMFORT, более экономичным режимом ECO PRO и режимом SPORT, предназначенным для более динамичного вождения. Новая интерактивная функция – режим ADAPTIVE<sup>1</sup> – постоянно управляет системой регулировки жесткости амортизаторов, автоматической коробкой передач Steptronic и рулевым управлением в зависимости от текущей дорожной ситуации.

**В НОВОМ BMW 6 СЕРИИ GT.**

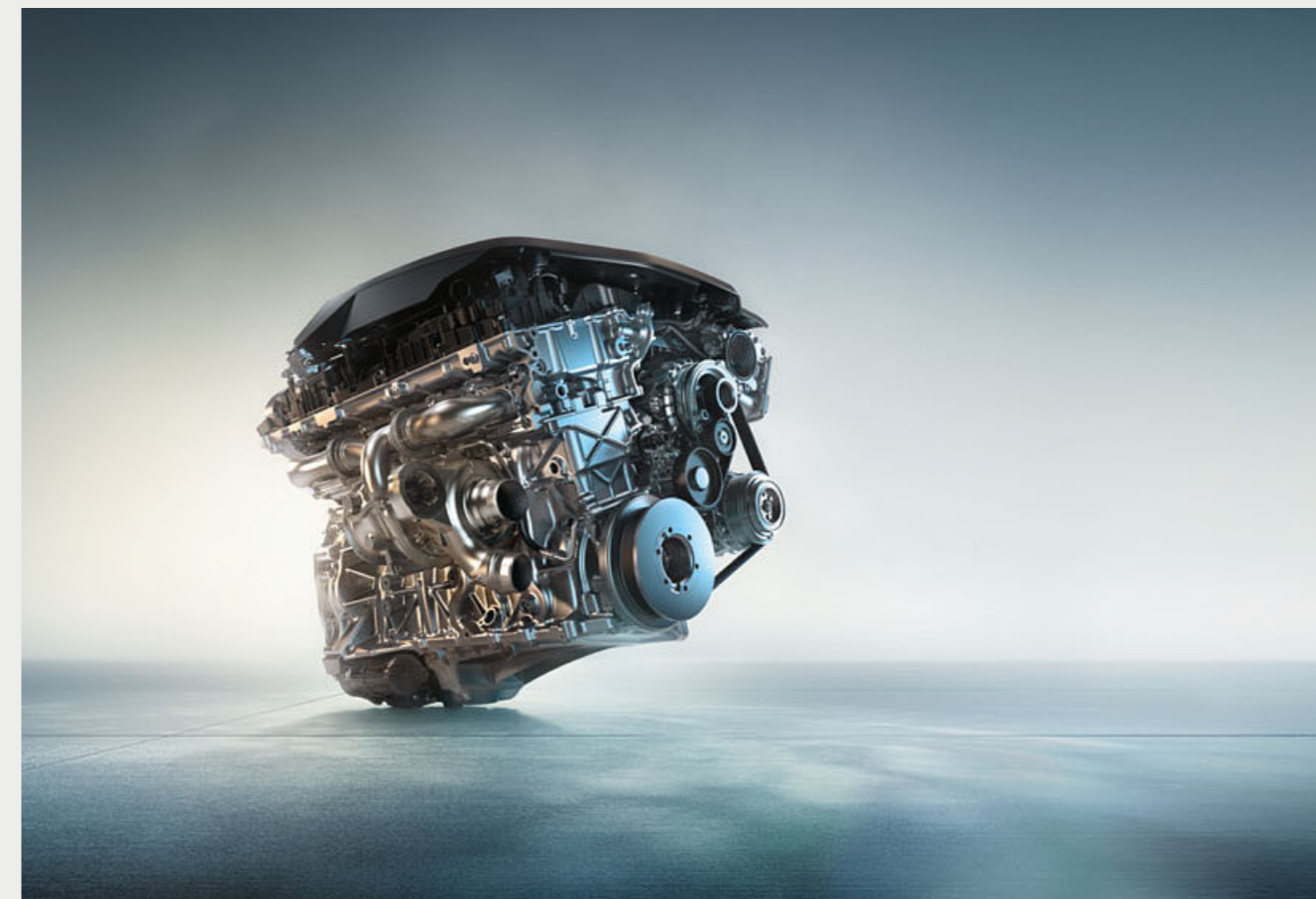

**BMW 630i**

- 4-цилиндровый бензиновый двигатель BMW TwinPower Turbo с мощностью 183 кВт (249 л.с.) и крутящим моментом 400 Нм
- Разгон 0–100 км/ч: 6,3 с
- Максимальная скорость: 250 км/ч<sup>2</sup>
- Расход топлива в смешанном цикле: 7,0 л/100 км
- Выбросы CO<sub>2</sub> в смешанном цикле: 159 г/км

**BMW 630d xDrive**

- 6-цилиндровый дизельный двигатель BMW TwinPower Turbo с мощностью 183 кВт (249 л.с.) и крутящим моментом 620 Нм
- Разгон 0–100 км/ч: 6,0 с
- Максимальная скорость: 250 км/ч
- Расход топлива в смешанном цикле: 5,7 л/100 км
- Выбросы CO<sub>2</sub> в смешанном цикле: 160 г/км

**BMW 640i xDrive**

- 6-цилиндровый бензиновый двигатель BMW TwinPower Turbo с мощностью 250 кВт (340 л.с.) и крутящим моментом 450 Нм
- Разгон 0–100 км/ч: 5,3 с
- Максимальная скорость: 250 км/ч<sup>2</sup>
- Расход топлива в смешанном цикле: 8,5 л/100 км
- Выбросы CO<sub>2</sub> в смешанном цикле: 195 г/км

<sup>1</sup> Предлагается только в сочетании с дополнительным оборудованием.  
<sup>2</sup> Ограничена электроникой.

Показатели мощности, данные расхода топлива и выбросов CO<sub>2</sub> приведены для автомобилей со стандартной коробкой передач.

Дополнительную информацию о расходе топлива и выбросах CO<sub>2</sub> можно узнать на страницах 42 | 43 или у официальных дилеров BMW.



## ПОЛНЫЙ **ОХВАТ** СИТУАЦИИ ВОКРУГ АВТОМОБИЛЯ.

Наслаждайтесь максимумом комфорта и безопасности вместе с BMW Personal CoPilot. Во время поездки или на парковке, в отличную погоду или в условиях плохой видимости Вы можете в любой ситуации положиться на системы помощи водителю BMW Personal CoPilot. Самые современные системы – радарные, ультразвуковые и камеры – следят за ситуацией вокруг автомобиля, предоставляя необходимые данные интеллектуальным системам помощи водителю. Системы помощи BMW Personal CoPilot могут быть задействованы водителем по его желанию или автоматически в чрезвычайной ситуации, что делает каждую поездку на Вашем BMW еще более безопасной и комфортабельной.

## БОЛЕЕ **40** ЛЕТ УСЛУГАМ BMW CONNECTED DRIVE.

Еще один шаг к будущему: с момента появления в 1977 г. бортовых компьютеров с индикатором расхода топлива компания BMW постоянно развивала услуги и технологии, предлагая максимум помощи водителю и пассажирам. В 1992 г. в автомобилях BMW впервые в Европе появилась система мониторинга расстояния до препятствий с ультразвуковыми датчиками. В 1994 году добавились навигационные системы. А в 2008 г. впервые в мировой автоиндустрии были представлены автомобили BMW с неограниченным доступом к Интернету. BMW ведет Вас по времени, устанавливая в автомобили новейшие технологии.



## **24/7** НА СВЯЗИ С BMW CONNECTED.<sup>2</sup>

Представьте, что Вы теперь никогда не будете опаздывать. Представьте, что Ваш BMW знает Ваши основные цели поездки. Представьте, что навигация работает независимо от того, сидите Вы в автомобиле или нет. BMW Connected предоставляет Вам нужную информацию в любом месте и в любое время. BMW Connected значительно облегчает повседневную мобильность. Благодаря приложениям BMW Connected различная информация по вопросам мобильности, как, например, рекомендации по оптимальному времени отъезда, доступна в любое время через смартфон или умные часы и может быть легко передана в автомобиль.

## **АССИСТЕНТ ВОЖДЕНИЯ PLUS.**

Ассистент вождения Plus<sup>1,3</sup> обеспечивает высокий уровень комфорта и безопасности движения в полуавтоматическом режиме в условиях монотонного движения и опасных ситуациях. К ним могут относиться пробки или медленное движение в плотном транспортном потоке, а также долгие поездки по городу, загородным дорогам или скоростным шоссе. Одновременно с этим система обеспечивает помощь при выборе правильного направления на перекрестках и отслеживает полосы движения.

## **АССИСТЕНТ ПАРКОВКИ PLUS.**

Опциональный “Ассистент парковки Plus”<sup>1</sup> упрощает маневрирование автомобиля при парковке. В него входят система кругового обзора, включая вид сверху, функция дистанционного 3D-отображения состояния автомобиля<sup>2</sup>, сигнализация аварийного сближения и полностью автоматический Ассистент парковки, который выполняет параллельную или перпендикулярную парковку без участия водителя. Когда автомобиль на малой скорости проезжает мимо парковочных мест, система распознает необходимое количество свободного пространства для осуществления парковки.

<sup>1</sup> Предлагается за дополнительную плату.

<sup>2</sup> В России пока не предлагается. За информацией просьба обращаться к официальным дилерам BMW.

<sup>3</sup> В темноте и тумане действие функции может быть ограничено.



■ Базовая комплектация □ Дополнительное оборудование



**Интеллектуальная система полного привода BMW xDrive** плавно динамически перераспределяет крутящий момент между передними и задними колесами для получения максимального сцепления с дорогой, высокой динамики и безопасности в любых условиях движения. Для дальнейшего улучшения маневренности электронно управляемая система распределения крутящего момента оптимизирует соотношение избыточной и недостаточной поворачиваемости при прохождении поворотов.

**Адаптивная пневмоподвеска передней и задней оси<sup>1</sup>** обеспечивает исключительно комфортабельное движение при сохранении высокой динамики. В отличие от подвески на стальных пружинах пневмоподвеска имеет в своем составе резиновые элементы с воздухом, которые обеспечивают неизменную высоту кузова – вне зависимости от режима движения и даже при высокой нагрузке, так как давление в пневмоэлементах постоянно регулируется.

**Система регулировки подвески Executive Drive<sup>1,2,3</sup>** обеспечивает исключительную комфортабельность движения, сохраняя при этом высокий уровень динамики. В состав системы входят активное рулевое управление и активные стабилизаторы, обеспечивающие постоянную электромеханическую регулировку подвески во время движения и снижающие крены кузова.

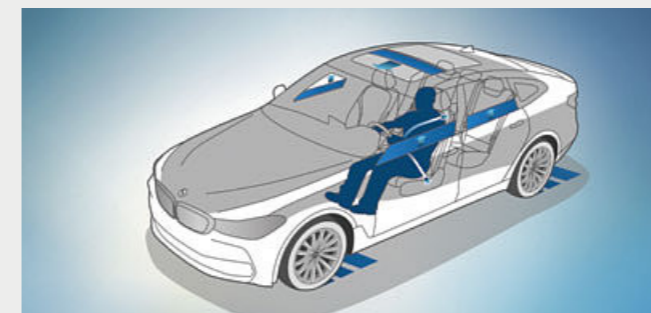

□ **Активная защита** является системой превентивной безопасности в рамках BMW ConnectedDrive. В критических ситуациях она предупреждает водителя и подтягивает ремни безопасности. При наличии электропривода сидений система поднимает спинки в вертикальное положение, а также закрывает окна и люк в крыше. После аварии система автоматически задействует тормоза автомобиля до момента его полной остановки.

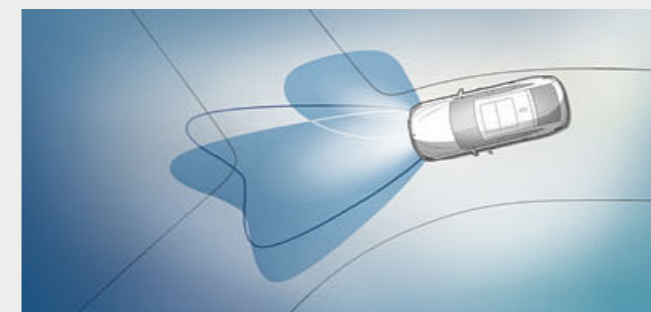

□ **Адаптивные фары**, регулируемое распределение света в городе и на магистрали и BMW Selective Beam обеспечивают оптимальное освещение дороги в темноте. Даже во время остановок функция статического освещения поворотов автоматически активируется при включении указателей поворотов или повороте руля.

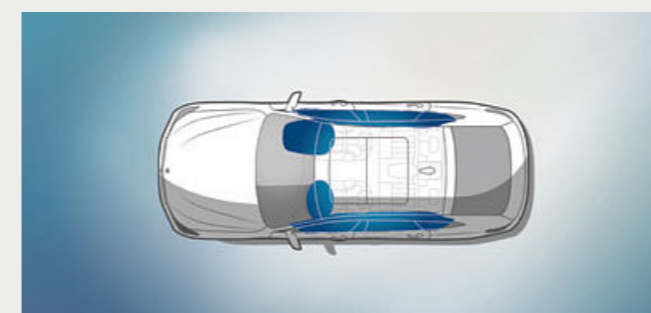

■ **Подушки безопасности для водителя и переднего пассажира** – часть оптимально скоординированной системы пассивной безопасности в BMW. Шесть подушек безопасности обеспечивают оптимальный уровень защиты: фронтальные подушки безопасности водителя и переднего пассажира, боковые шторки безопасности, полностью перекрывающие окна передних дверей, и боковые подушки безопасности, встроенные в спинки передних сидений.

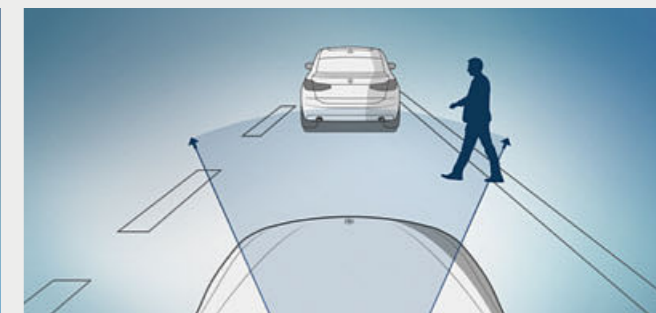

□ **Ассистент вождения** включает в себя систему предупреждения о сходе с полосы движения и системы предупреждения о столкновении и появлении пешеходов с функцией автоматического торможения<sup>5</sup>, а также индикатор ограничения скорости<sup>5</sup>, включая индикатор запрета на обгон и систему слежения за разметкой. Данные поступают с видеокамер. В опцию также входят функции, действующие на основе радаров, например, помощь при перестроении, а также функция предотвращения столкновения при движении задним ходом.

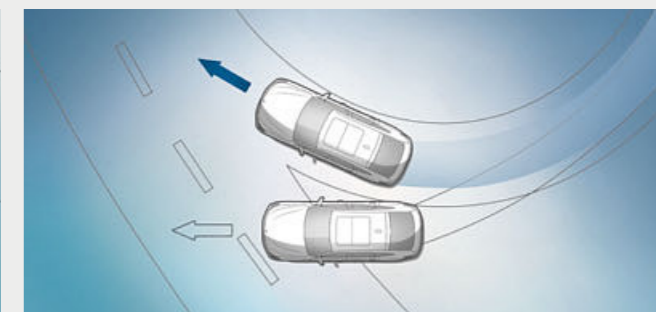

■ **Система динамического контроля устойчивости (DSC)** постоянно оценивает характер перемещений автомобиля и стабилизирует автомобиль при возникновении риска потери устойчивости с помощью торможения двигателем и притормаживания колес. К дополнительным функциям системы относятся функция подготовки к торможению, просушивание тормозов в сырую погоду и ассистент трогания на подъеме, который предотвращает скатывание автомобиля назад на уклоне.

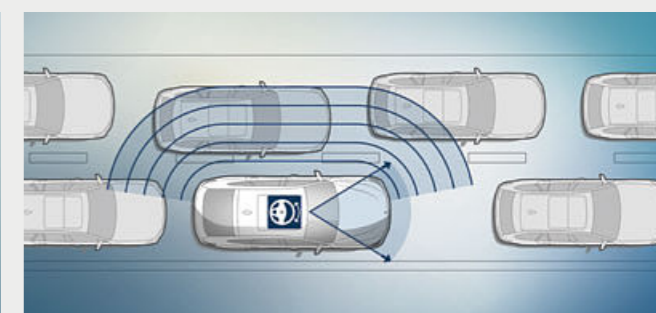

□ **Ассистент контроля полосы движения с активной системой защиты от боковых столкновений<sup>6</sup>**: помогает водителю на скорости от 70 до 210 км/ч путем удобного подруливания и позволяет ему оставаться в пределах своей полосы, избегая возможных столкновений с соседними автомобилями.

<sup>1</sup> Предлагается за дополнительную плату.  
<sup>2</sup> Не предлагается для 630i.

<sup>3</sup> Предлагается только в сочетании с интегральным активным рулевым управлением.  
<sup>4</sup> В темноте и тумане действие функции может быть ограничено.

<sup>5</sup> Предлагается только в сочетании с навигационной системой.

<sup>6</sup> Составная часть пакета Ассистент вождения Plus.



Узнайте больше с помощью нового приложения "Каталоги BMW". Теперь доступно для Вашего смартфона и планшета.

■ Базовая комплектация □ Дополнительное оборудование.



■ Декоративные планки из дерева Finesse Cove с открытыми порами и акцентными вставками "Жемчужный Хром" придадут кабинету еще более утонченный вид.



□ Комфортные сиденья с обивкой эксклюзивной кожей Narra цвета "Слоновая Кость" с контрастной окантовкой подчеркивает элегантные линии салона и позволяют занять идеальное с точки зрения эргономики положение.

#### Дизайн интерьера Luxury Line:

- Аллюминиевые накладки на пороги дверей, с подсветкой и надписью "Luxury Line"
- Обивка сидений кожей Dakota со специально подобранными швами и кожаной окантовкой; предлагаются и другие варианты обивки
- Спортивное кожаное рулевое колесо черного цвета или цвета "Темный Кофе"
- Ключ от автомобиля с кнопками и хромированной вставкой
- Декоративные планки из дерева Finesse Ridge с акцентными вставками цвета "Жемчужный Хром"; предлагаются и другие варианты декоративных планок
- Комфортная подсветка, которая предлагается на выбор в одном из шести цветов, включает в себя функцию световой дорожки
- Передняя панель с отделкой из материала Sensatec черного цвета или цвета темного кофе
- Электрорегулировка спинок второго ряда сидений с обивкой, обеспечивающей особый комфорт

#### Дизайн экстерьера Luxury Line:

- Решетка радиатора BMW с хромированными вертикальными ламелями и рамкой
- Передний бампер с особыми дизайнерскими элементами с глянцевой хромированной отделкой
- Светодиодные противотуманные фары
- 19" двухцветные легкосплавные диски Multi-spoke 644 или 20" двухцветные легкосплавные диски W-spoke 646 кованые и полированные; предлагаются и другие варианты дисков
- Надпись "Luxury Line" на крыльях
- Хромированные окантовки рамок боковых окон и накладки проемов для стекол; центральные стойки, основания и ножки наружных зеркал в исполнении "Глянцевый Черный"
- Задний бампер с особыми горизонтальными дизайнерскими элементами на заднем диффузоре с глянцевой хромированной отделкой
- Окантовка выхлопного патрубка с глянцевым хромированием, с обеих сторон или произвольной формы



■ Аллюминиевые накладки на пороги дверей с подсветкой и надписью "Luxury Line"



■ 19" легкосплавные диски Multi-spoke style 644 с разноразмерными шинами. Передние диски 8,5J x 19 с шинами 245/45 R19, задние диски 9,5J x 19 с шинами 275/40 R19.



□ 20" легкосплавные диски W-spoke 646 с разноразмерными шинами, полированные. Передние диски 8,5J x 20 с шинами 245/40 R20, задние диски 10J x 20 с шинами 275/35 R20.



Узнайте больше с помощью нового приложения "Каталоги BMW". Теперь доступно для Вашего смартфона и планшета.

■ Базовая комплектация □ Дополнительное оборудование.



□ Декоративные планки "Алюминий с продольной шлифовкой" с акцентными вставками "Жемчужный Хром" создают в салоне атмосферу спортивности.



■ Спортивные сиденья с обивкой кожей Dakota цвета "Черный" и эксклюзивным декоративным швом подчеркивают в салоне динамичный характер внешнего вида автомобиля.

#### Дизайн интерьера Sport Line:<sup>1</sup>

- Алюминиевые накладки на пороги дверей, с подсветкой и надписью "Sport Line"
- Спортивные передние сиденья
- Сиденья с обивкой кожей Dakota со специфическим для линии декоративным швом и окантовкой; предлагаются и другие варианты обивки
- Автомобильный ключ с кнопками и хромированной вставкой
- Декоративные планки цвета "Глянцевый Черный" с акцентами цвета "Жемчужный Хром"; предлагаются и другие варианты декоративных планок
- Передняя панель черного цвета или с отделкой из материала Sensatec черного цвета или цвета "Темный кофе"

#### Дизайн экстерьера Sport Line:<sup>1</sup>

- Решетка радиатора BMW с глянцевой хромированной отделкой и вертикальными ламелями в цвете "Глянцевый Черный"
- Передний бампер с особыми декоративными элементами цвета "Глянцевый Черный"
- Светодиодные противотуманные фары
- 18" легкосплавные диски Multi-spoke 619, предлагаются и другие варианты дисков
- Надпись Sport Line на крыльях
- Окантовки рамок боковых окон, накладки проемов для стекол, центральные стойки, основания и ножки наружных зеркал в исполнении "Глянцевый Черный"
- Задний бампер с особыми дизайнерскими элементами в цвете "Глянцевый Черный"
- Окантовка выхлопного патрубка с темным хромированием, с обеих сторон или свободной формы



□ 19" легкосплавные диски V-spoke 685, цвета Orbit Grey, шлифованные, 8,5J x 19 с шинами 245/45 R19.



□ 20" легкосплавные диски V-spoke 686 с разноразмерными шинами, черные, шлифованные. Передние диски 8,5J x 20 с шинами 245/40 R20, задние диски 10J x 20 с шинами 275/35 R20.

<sup>1</sup> В России Sport Line входит в базовую комплектацию.



# M СПОРТ ПАКЕТ.

Оснащение 28 | 29

Узнайте больше с помощью нового приложения "Каталоги BMW". Теперь доступно для Вашего смартфона и планшета.

powered by 

■ Базовая комплектация □ Дополнительное оборудование



□ Кожаное рулевое колесо M позволяет уверенно контролировать автомобиль, в декоративные планки BMW Individual "Черный рояльный лак" с акцентными вставками "Жемчужный Хром" подчеркивают его атлетичный дизайн.



■ Спортивные сиденья с обивкой кожей Dakota цвета "Коньяк" и эксклюзивным швом гарантируют эффектный вид, а высокие валики боковой поддержки и электрорегулировка сидений обеспечивают достойный уровень комфорта.

## Элементы M Спорт пакета в интерьере:

- Декоративные накладки M на пороги дверей с подсветкой
- Спортивные сиденья для водителя и переднего пассажира с обивкой кожей Dakota цвета "Черный" в эксклюзивном стиле M с синим контрастным швом; предлагаются и другие варианты обивки
- Кожаное рулевое колесо M с мультимедийной функцией
- Обивка потолка салона BMW Individual цвета "Антрацит"
- Приборная панель в эксклюзивном стиле M
- Декоративные планки "Алюминий Rhombicle" с акцентными вставками цвета "Жемчужный Хром"; предлагаются и другие варианты декоративных планок
- Площадка M для отдыха левой ноги водителя с особыми накладками M на педали
- Автомобильный ключ с эксклюзивным логотипом "M"

## Элементы M Спорт пакета в экстерьере:

- Аэродинамический пакет M со спортивными бамперами спереди, порогами и задним бампером со вставкой-диффузором цвета Dark Shadow металллик
- Решетка радиатора BMW с глянцевой хромированной отделкой и одиннадцатью вертикальными ламелями цвета "Глянцевый Черный"
- 19" легкосплавные диски M Double-spoke 647 M с разноразмерными шинами; предлагаются и другие диски
- Спортивная тормозная система M с суппортами темно-синего цвета с эффектом "металлик" и логотипом "M"
- Внешний дизайн "Глянцевый Черный" BMW Individual
- Логотипы "M" на передних крыльях
- Корпуса наружных зеркал заднего вида в цвет кузова
- Окантовка выхлопного патрубка с глянцевым хромированием, с обеих сторон
- Эксклюзивное лакокрасочное покрытие цвета "Черный Карбон"; предлагаются и другие варианты покрытий



■ 19" легкосплавные диски M Double-spoke 647 M с разноразмерными шинами, двухцветные. Передние диски 8,5J x 19 с шинами 245/45 R19, задние диски 9,5J x 19 с шинами 275/40 R19.



□ 20" легкосплавные диски M Double-spoke 648 M с разноразмерными шинами, двухцветные. Передние диски 8,5J x 20 с шинами 245/40 R20, задние диски 10J x 20 с шинами 275/35 R20.

■ Высокоэффективная спортивная тормозная система M отличается эксклюзивными темно-синими тормозными суппортами с логотипом M и исключительной тормозной мощностью.



Узнайте больше с помощью нового приложения "Каталоги BMW". Теперь доступно для Вашего смартфона и планшета.

■ Базовая комплектация □ Дополнительное оборудование



■ Для улучшения устойчивости и управляемости автомобиля **активный задний спойлер** автоматически выдвигается на скорости более 110 км/ч и возвращается в исходное положение при снижении скорости до 70 км/ч.



□ В открытом положении **панорамная стеклянная крыша** обеспечивает дополнительный приток свежего воздуха в салон автомобиля. В закрытом положении она наполняет салон светом и создает ощущение пространства. Она открывается и закрывается полностью автоматически одним нажатием кнопки или с помощью дистанционного управления, может сдвигаться и подниматься, а также включает в себя солнцезащитную шторку и ветроотражатель.



□ **Адаптивные светодиодные фары** объединяют в себе неослепляющую систему управления дальним светом фар BMW Selective Beam, систему статического освещения поворотов и адаптивные фары головного света. Яркий свет фар, близкий по спектру к дневному свету, обеспечивает оптимальное, равномерное освещение дороги, тем самым снижая утомляемость водителя. Световой поток автоматически распределяется в зависимости от скорости движения и угла поворота рулевого колеса. Четыре светодиодных кольца представляют собой также выразительный элемент дизайна, выделяющий Ваш BMW среди других автомобилей даже ночью.

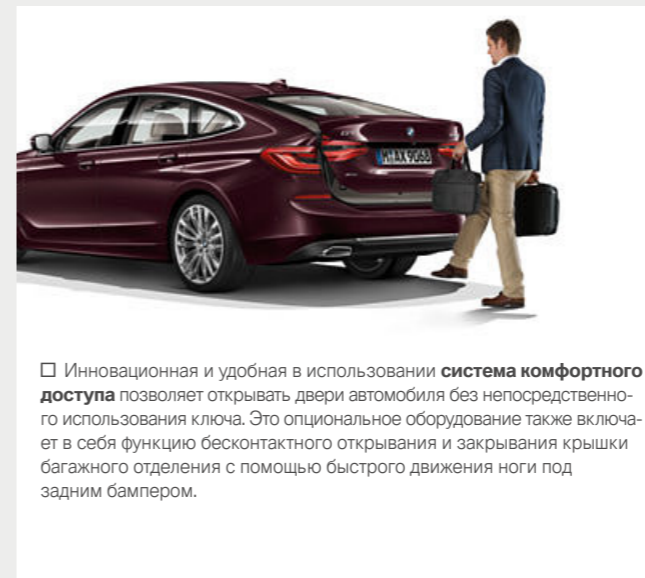

□ Инновационная и удобная в использовании **система комфортного доступа** позволяет открывать двери автомобиля без непосредственного использования ключа. Это опциональное оборудование также включает в себя функцию бесконтактного открывания и закрывания крышки багажного отделения с помощью быстрого движения ноги под задним бампером.

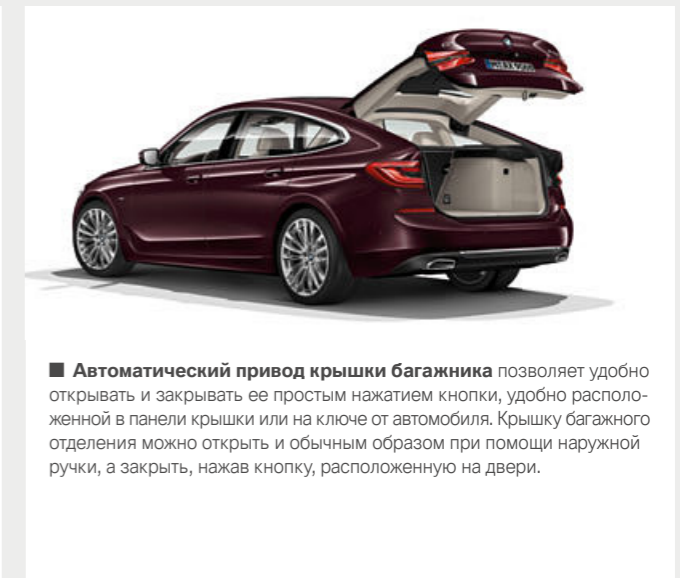

■ **Автоматический привод крышки багажника** позволяет удобно открывать и закрывать ее простым нажатием кнопки, удобно расположенной в панели крышки или на ключе от автомобиля. Крышку багажного отделения можно открыть и обычным образом при помощи наружной ручки, а закрыть, нажав кнопку, расположенную на двери.



■ **Светодиодные противотуманные фары** улучшают видимость в условиях тумана или сильных осадков. Их свет очень похож на дневной. Светодиодные противотуманные фары также отличаются низким потреблением энергии и очень большим сроком службы. Они делают вид передней части автомобиля современным и высокотехнологичным.



■ **Задние фонари**, выполненные по светодиодной технологии, отличаются характерной L-образной формой, что даже в темноте позволяет легко узнать автомобиль BMW.



□ **Функция парковки с дистанционным управлением<sup>1</sup>** позволяет водителю выйти из автомобиля в удобном месте, а затем дать команду припарковаться автомобилю на узкое парковочное место или в гараж. Водитель активирует функцию парковки, находясь вне автомобиля, с помощью интерактивного ключа BMW Display Key.



□ Высокоэффективная **спортивная тормозная система M** отличается эксклюзивными темно-синими тормозными суппортами с логотипом M и исключительной тормозной мощностью.

<sup>1</sup> Предлагается только в сочетании с дополнительным оборудованием.



# ОСОБЕННОСТИ КОМПЛЕКТАЦИИ.

Узнайте больше с помощью нового приложения "Каталоги BMW". Теперь доступно для Вашего смартфона и планшета.

■ Базовая комплектация □ Дополнительное оборудование



□ **Аудиосистема<sup>1,4</sup> Bowers & Wilkins Diamond surround sound** с усилителем мощностью 1400Вт и двумя алмазными твитерами отличается студийным качеством звука на любом месте в автомобиле. 16 динамиков с тщательно подобранным размещением гарантируют необыкновенные впечатления. Динамики подсвечиваются, визуально подчеркивая выдающееся качество звучания.



■ **Пакет освещения** позволяет создать в салоне особую, приятную атмосферу, включая комфортную подсветку и приветственный свет. Предлагается 11 предустановленных вариантов подсветки салона в шести различных цветах с контурной и комфортной подсветкой передней панели, декоративных планок в дверях и центральной консоли.



□ **Развлекательная система для задних пассажиров Professional** включает в себя два цветных экрана с диагональю 10,2 дюйма, которые можно наклонить, а также привод Blu-ray. Система позволяет задним пассажирам пользоваться в пути навигационной системой. В составе опции имеется также дистанционное управление, USB-порт и разъемы для MP3-плееров, игровых приставок и наушников (включая беспроводные).



■ **Система складывающихся задних сидений** в соотношении 40:20:40 обеспечивает возможность использования различных конфигураций пассажирского и багажного пространства. Например, в то время как сзади с комфортом могут расположиться два пассажира, благодаря системе складывающихся сидений также можно провозить длинномерные предметы, например, лыжи.



□ **Обивка приборной панели Sensatec** создает эксклюзивную атмосферу в салоне. Искусственная кожа наносится непосредственно на полужесткую пену, в результате чего поверхность становится очень мягкой.



□ **Автоматический 4-зонный климат-контроль** включает в себя функционал автоматического 2-зонного климат-контроля и дополнительное оснащение, в том числе два дефлектора в центральных стойках. Дополнительно задние пассажиры могут индивидуально регулировать свой микроклимат с помощью отдельной панели управления с дисплеем, а перчаточный ящик имеет систему охлаждения.



□ **Интерактивный ключ BMW Display Key** предоставит Вам информацию о состоянии Вашего автомобиля и позволит управлять определенными функциями с помощью встроенного сенсорного дисплея.



□ **Ремни безопасности M<sup>4</sup>** с преднатяжителями и ограничителями усилия натяжения отличаются эксклюзивным тканым акцентом в классических цветах M.



□ **Камера заднего вида** позволяет лучше ориентироваться при движении задним ходом при скорости ниже 15 км/ч, например, при выполнении парковки. Камера заднего вида отображает пространство, находящееся за автомобилем, на центральном дисплее. Интерактивные направляющие линии для измерения расстояния и радиусов поворотов дополнительно помогают водителю ориентироваться наряду с цветными обозначениями препятствий.



□ В состав **телефонии с возможностью беспроводной зарядки<sup>2</sup>** входят зарядная док-станция и дополнительные USB-разъемы. Антенна с усилителем, установленная на крыше, обеспечивает оптимальный прием сигнала мобильной связи. С помощью системы Bluetooth можно одновременно подключать два мобильных телефона и аудиоплеер.

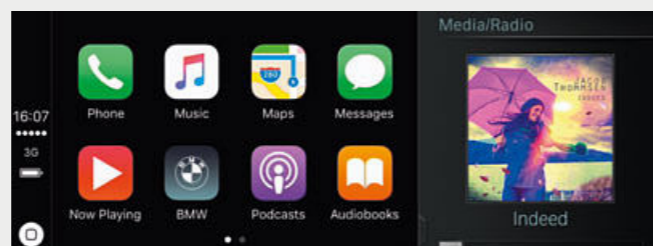

□ **Подготовка для Apple CarPlay<sup>3,3</sup>** поддерживает беспроводное использование некоторых функций iPhone<sup>®</sup> через интерфейс мультимедийной системы автомобиля.



□ **Система кругового обзора<sup>5</sup>** упрощает выполнение парковки за счет разных видов отображения автомобиля, таких как: вид сверху, панорамный вид, а также трехмерный вид.



□ Опциональный **"Ассистент парковки Plus"** упрощает маневрирование автомобиля при парковке. В него входят система кругового обзора, включая вид сверху, функция дистанционного 3D-отображения состояния автомобиля<sup>5</sup>, сигнализация аварийного сближения и полностью автоматический Ассистент парковки, который выполняет параллельную или перпендикулярную парковку без участия водителя. Когда автомобиль на малой скорости проезжает мимо парковочных мест, система распознает необходимое количество свободного пространства для осуществления парковки.

<sup>1</sup> Предлагается только в сочетании с навигационной системой Professional.  
<sup>2</sup> Поддерживается индуктивная зарядка мобильных телефонов по стандарту Qi. Для отдельных смартфонов без индуктивной зарядки по стандарту Qi можно заказать специальные зарядные чехлы по программе запасных частей и аксессуаров BMW.

<sup>3</sup> Совместимость и набор функций Apple CarPlay<sup>®</sup> зависит от модельного года и программного обеспечения iPhone<sup>®</sup>. Если используется подготовка к Apple CarPlay<sup>®</sup>, некоторые данные об автомобиле поступают в iPhone пользователя. Производитель мобильного телефона несет ответственность за дальнейшую обработку данных.

<sup>4</sup> Предлагается только в сочетании с дополнительным оборудованием.  
<sup>5</sup> Составная часть Ассистента парковки Plus.  
<sup>6</sup> В России пока не предлагается.



Узнайте больше с помощью нового приложения "Каталоги BMW". Теперь доступно для Вашего смартфона и планшета.

■ Базовая комплектация □ Дополнительное оборудование



□ Неметаллик 668 Черный



□ Неметаллик 300 Белоснежный<sup>1</sup>



■ Металлик A96 Белый Минерал<sup>2</sup>

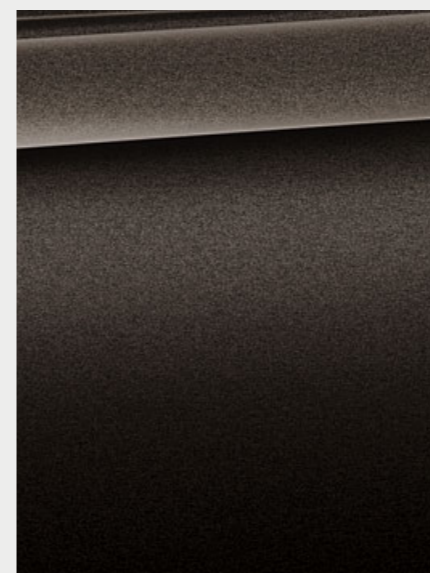

■ Металлик V65 Ятоба

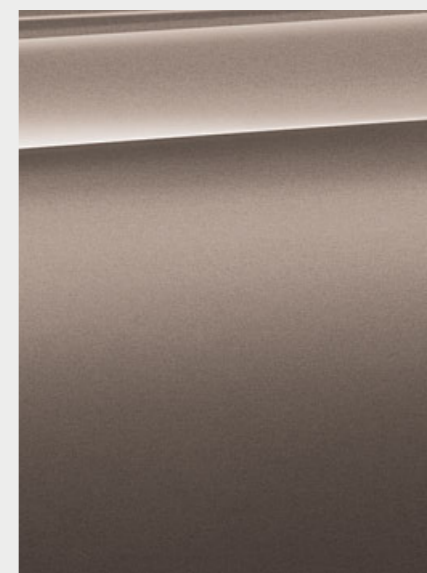

■ Металлик C2S Бежевый Джукайро

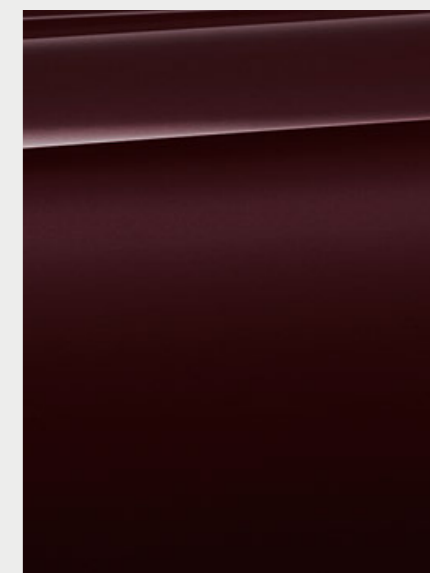

■ Металлик C25 Красный Роял Бургунди с бриллиантовым эффектом<sup>2</sup>



■ Металлик A83 Серебристый Ледник

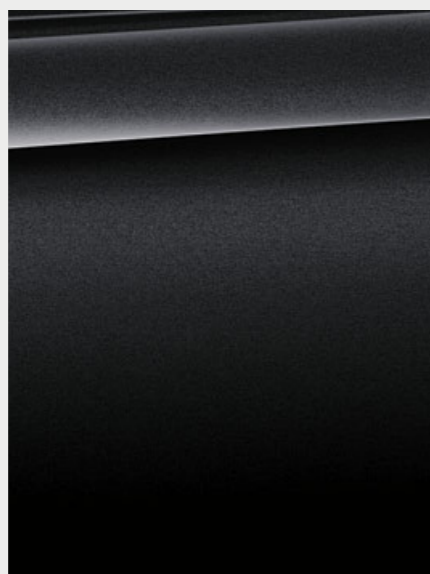

■ Металлик A90 Серый Софисто с бриллиантовым эффектом<sup>2</sup>

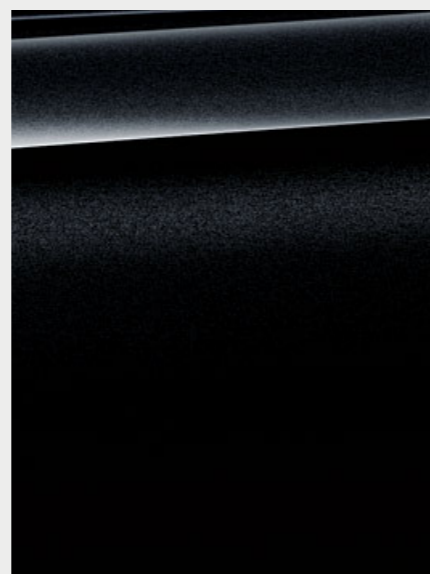

■ Металлик 475 Черный Сапфир

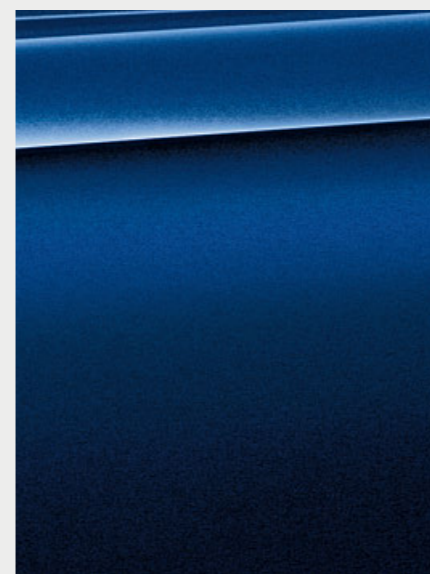

■ Металлик C10 Средиземноморский Синий

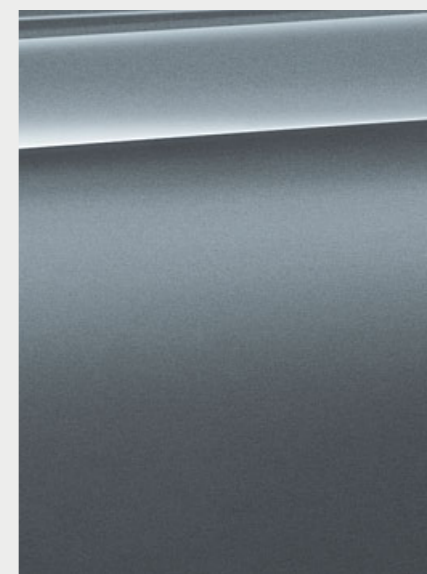

■ Металлик C2Y Серый Гранит

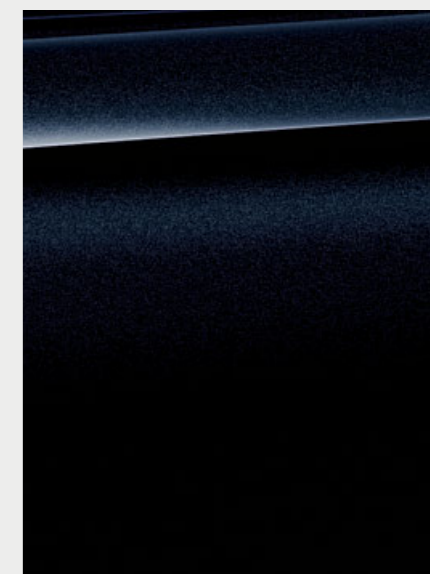

■ Металлик 416 Черный Карбон

**[Цвета]** Приведенные выше примеры призваны помочь Вам составить первое впечатление о цветах и материалах для Вашего BMW. Из опыта известно, что полиграфические краски не всегда могут точно передать оттенки цветов

лакокрасочного покрытия, обивки и декоративных панелей. Поэтому мы рекомендуем Вам обсудить выбор цвета с официальным дилером BMW. Он покажет Вам образцы и поможет выполнить Ваши особые пожелания.

<sup>1</sup> Базовая комплектация для M Спорт пакета.

<sup>2</sup> Также предлагается в сочетании с M Спорт пакетом.



Узнайте больше с помощью нового приложения "Каталоги BMW". Теперь доступно для Вашего смартфона и планшета.

■ Базовая комплектация □ Дополнительное оборудование

## КОЖА

Предлагается для



- Luxury Line
- Sport Line
- M Спорт пакет

**Кожа Dakota**  
LCSW "Черный",  
черный салон.



- Luxury Line
- Sport Line
- M Спорт пакет

**Кожа Dakota**  
LCCY "Бежевый  
Канберра", цвет  
салона – "Бежевый  
Канберра".



- Luxury Line
- Sport Line
- M Спорт пакет

**Кожа Dakota**  
LCRI "Коньяк", цвет  
салона – черный.

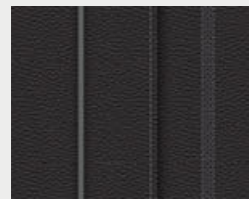

- Luxury Line
- Sport Line
- M Спорт пакет

**Кожа Dakota**  
"Черный"  
с эксклюзивным  
швом/контрастной  
кожаной окантовкой  
черного цвета.

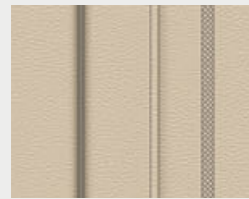

- Luxury Line
- Sport Line
- M Спорт пакет

**Кожа Dakota**  
LCDO "Бежевый  
Канберра"  
с эксклюзивным  
швом/контрастной  
кожаной окантовкой  
цвета "Бежевый  
Канберра".



- Luxury Line
- Sport Line
- M Спорт пакет

**Кожа Dakota**  
LCFI "Слоновая  
Кость"  
с эксклюзивным  
швом/контрастной  
кожаной  
окантовкой, цвет  
салона – черный.

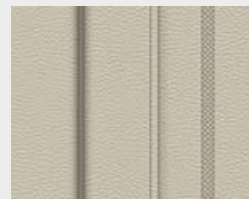

- Luxury Line
- Sport Line
- M Спорт пакет

**Кожа Dakota**  
LCFF "Слоновая  
Кость"  
с эксклюзивным  
швом/контрастной  
кожаной окантов-  
кой, цвет салона –  
черный.

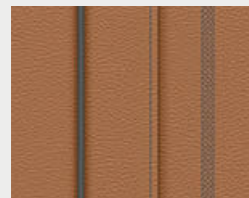

- Luxury Line
- Sport Line
- M Спорт пакет

**Кожа Dakota**  
LCRO "Коньяк"  
с эксклюзивным  
швом/контрастной  
кожаной  
окантовкой, цвет  
салона – черный.

## КОЖА

Предлагается для

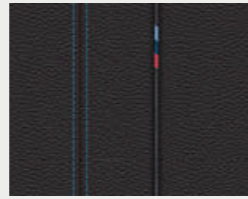

- M Спорт пакет

**Кожа Dakota**  
LCNL "Черный"  
с контрастными  
швами синего цве-  
та, черный салон.



- Luxury Line
- Sport Line
- M Спорт пакет

**Кожа Nappa**  
LZFK "Черный"  
с эксклюзивным  
швом<sup>1/2</sup>/контрастной  
кожаной  
окантовкой, цвет  
салона – черный.



- Luxury Line
- Sport Line
- M Спорт пакет

**Кожа Nappa**  
LZFI "Слоновая  
Кость"  
с эксклюзивным  
швом<sup>1/2</sup>/контрастной  
кожаной  
окантовкой, цвет  
салона – черный.

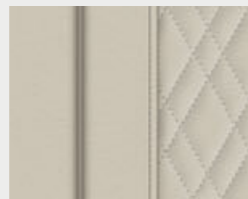

- Luxury Line
- Sport Line
- M Спорт пакет

**Кожа Nappa**  
LZFF "Слоновая  
Кость" с эксклю-  
зивным швом<sup>1/2</sup>/  
контрастной  
кожаной окантов-  
кой, цвет салона -  
черный.

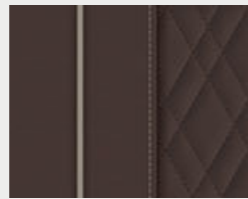

- Luxury Line
- Sport Line
- M Спорт пакет

**Кожа Nappa**  
LZNI "Мокка"  
с эксклюзивным  
швом<sup>1/2</sup>/контрастной  
кожаной  
окантовкой, цвет  
салона – черный.

## ДЕКОРАТИВНЫЕ ПЛАНКИ.

Предлагается для

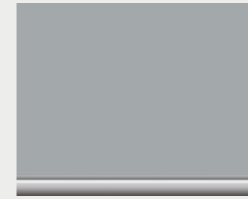

- Luxury Line
- Sport Line
- M Спорт пакет

Декоративные  
планки "Оксид Се-  
ребра", темные ма-  
товые,  
с акцентными  
вставками  
"Жемчужный  
Хром".



- M Спорт пакет

Декоративные план-  
ки "Алюминий  
Rhombicle"  
с акцентными  
вставками  
"Жемчужный Хром".



- Luxury Line
- Sport Line
- M Спорт пакет

Декоративные  
планки "Алюминий  
с насечкой"  
с акцентными  
вставками  
"Жемчужный  
Хром".



- Luxury Line
- Sport Line
- M Спорт пакет

Декоративные  
планки цвета  
"Глянцевый Чер-  
ный" с акцентными  
вставками цвета  
"Жемчужный  
Хром".



- Luxury Line
- Sport Line
- M Спорт пакет

Декоративные  
планки из дерева  
Fineline Cove с от-  
крытыми порами  
и акцентными  
вставками "Жем-  
чужный Хром".

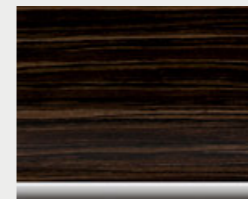

- Luxury Line
- Sport Line
- M Спорт пакет

Декоративные  
планки из дерева  
Fineline Ridge с ак-  
центными вставка-  
ми цвета  
"Жемчужный  
Хром".

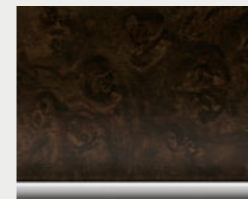

- Luxury Line
- Sport Line
- M Спорт пакет

Декоративные  
планки "Грецкий  
орех" с акцентны-  
ми вставками цвета  
"Жемчужный  
Хром".

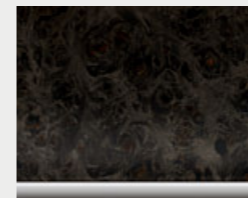

- Luxury Line
- Sport Line
- M Спорт пакет

Декоративные  
планки "Узорчатый  
Тополь" с акцент-  
ными вставками  
цвета "Жемчужный  
Хром".

## ДЕКОРАТИВНЫЕ ПЛАНКИ.

Предлагается для



- Luxury Line
- Sport Line
- M Спорт пакет

Декоративные  
планки BMW  
Individual "Черный  
роляльный лак"  
с акцентными  
вставками "Жем-  
чужный Хром".

## ЦВЕТА САЛОНА.

Предлагается для

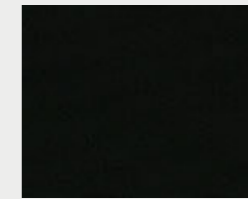

- Luxury Line
- Sport Line
- M Спорт пакет

Черный



- Luxury Line
- Sport Line
- M Спорт пакет

Бежевый  
Канберра

Обратите внимание, что с течением времени даже при аккуратном обращении на обивке сидений могут появиться пятна, устранить которые будет невозможно.

Подобные пятна могут появиться, в частности, в результате контакта с некачественно окрашенной одеждой.

<sup>1</sup> Предлагается только в сочетании с передней панелью с обивкой из материала Sensatec.

<sup>2</sup> Предлагается только в сочетании с комфортными сиденьями.

Обратите внимание, что цвет салона зависит от цвета выбранной обивки.



## ДИСКИ И ШИНЫ

Узнайте больше с помощью нового приложения "Каталоги BMW". Теперь доступно для Вашего смартфона и планшета.



□ 20" легкосплавные диски V-spoke 628 с разноразмерными шинами, двухцветные. Передние диски 8,5J x 20 с шинами 245/40 R20, задние диски 10J x 20 с шинами 275/35 R20.



□ 19" легкосплавные диски V-spoke 620 с разноразмерными шинами. Передние диски 8,5J x 19 с шинами 245/45 R19, задние диски 9,5J x 19 с шинами 275/40 R19.



■ 18" легкосплавные диски Multi-spoke 619, диски 8J x 18 с шинами 245/50 R18.



□ 18" легкосплавные диски V-spoke 684 цвета Ferric Grey, шлифованные. Диски 8J x 18 с шинами 245/50 R18.

## ОРИГИНАЛЬНЫЕ АКСЕССУАРЫ BMW

Оснащение 38 | 39

■ Базовая комплектация □ Дополнительное оборудование ○ Аксессуары



○ Этот современный верхний **багажный бокс** черного цвета с декоративными боковыми планками цвета "Серебристый Титан" имеет объем 520 литров и совместим со всеми системами верхних багажников BMW. Благодаря возможности двустороннего открывания и тройному центральному замку на каждой стороне его можно легко загружать, а сам он обеспечивает высокий уровень защиты от кражи.



○ **Вешалка** для одежды вставляется в предлагаемый отдельно кронштейн и может использоваться также вне автомобиля.



○ Надежный **держатель для Apple iPad®** 2, 3 или 4. Держатель защелкивается в базовом кронштейне, его можно повернуть на 360°, а также наклонить на любой угол.



○ Высококачественные **21" легкосплавные кованые диски**, черного цвета с шлифованными лицевыми поверхностями и оптимизированным по массе катаным дном обода. Комплект колес в сборе с разноразмерными безопасными шинами Runflat. Передние диски 8,5J x 21 с шинами 245/35 R21 96Y XL RSC, задние диски 10J x 21 с шинами 275/30 R21 98Y XL RSC.



○ Точно повторяющий форму пола, долговечный, не скользкий, влагостойкий **поддон для багажного отделения** со вставкой из нержавеющей стали.

Откройте для себя разнообразные инновационные аксессуары для кузова и салона, коммуникационных и информационных систем, а также для перевозки и размещения багажа. Официальные дилеры BMW готовы предоставить Вам консультации по

программе оригинальных аксессуаров BMW и предложат Вам специальный каталог. Дополнительную информацию Вы можете найти на [www.bmw.ru](http://www.bmw.ru)



BMW 6 серии GT		630i	640i xDrive	630d xDrive
<b>Масса</b>				
Собственная масса (ЕС) <sup>1</sup>	кг	1795	–	–
Собственная масса (EU) (xDrive) <sup>1</sup>	кг	–	1910	1955
Максимально допустимая масса	кг	2380	–	–
Максимально допустимая масса (xDrive)	кг	–	2515	2580
Допустимая нагрузка	кг	660	–	–
Допустимая нагрузка (xDrive)	кг	–	660	680
Допустимая полная масса прицепа без тормозов <sup>2</sup>	кг	750	–	–
Допустимая полная масса прицепа без тормозов (xDrive) <sup>2</sup>	кг	–	750	750
Допустимая полная масса прицепа с тормозами, при уклоне до 12%/ 8% <sup>2</sup>	кг	2100 <sup>–3</sup>	– <sup>3</sup>	– <sup>3</sup>
Допустимая полная масса прицепа с тормозами, при уклоне до 12%/ 8% (xDrive) <sup>2</sup>	кг	–	2100 <sup>–3</sup>	2100 <sup>–3</sup>
Объем багажного отделения	л	610–1800	610–1800	610–1800
<b>Двигатель</b>				
Количество цилиндров/клапанов		4/4	6/4	6/4
Рабочий объем	см <sup>3</sup>	1998	2998	2993
Макс. мощность/частота вращения	кВт (л.с.)/ об/мин	183 (249)/ 5000–6500	250 (340)/ 5500–6500	183 (249)/ 4000
Макс. крутящий момент/частота вращения	Нм/об/мин	400/ 1550–4400	450/ 1380–5200	620/ 2000–2500
<b>Коробка передач</b>				
Привод		Задний	Полный	Полный
Коробка передач в базовом оснащении		8-ступенчатая АКПП Steptronic	–	–
Коробка передач в базовом оснащении (xDrive)		–	8-ступенчатая АКПП Steptronic	8-ступенчатая АКПП Steptronic
<b>Ходовые качества</b>				
Максимальная скорость	км/ч	250 <sup>4</sup>	–	–
Максимальная скорость (xDrive)	км/ч	–	250 <sup>4</sup>	250 <sup>4</sup>
Разгон 0–100 км/ч	с	6.3	–	–
Разгон (xDrive), 0–100 км/ч	с	–	5.3	6.0
<b>Расход топлива<sup>5,6</sup></b>				
Городской цикл	л/100 км	8.3	–	–
Городской цикл (xDrive)	л/100 км	–	11.9	6.7
Загородный цикл	л/100 км	6.2	–	–
Загородный цикл (xDrive)	л/100 км	–	6.9	5.2
Смешанный цикл	л/100 км	7	–	–
Смешанный цикл (xDrive)	л/100 км	–	8.5	5.7
Выбросы CO <sub>2</sub> в смешанном цикле	г/км	159	–	–
Выбросы CO <sub>2</sub> в смешанном цикле (xDrive)	г/км	–	195	160
Вместимость топливного бака, прикл.	л	68	68	66
<b>Диски/шины</b>				
Размер шин		225/60 R17 Y	225/60 R17 Y	225/60 R17 Y
Размер дисков		7.5 J x 17	7.5 J x 17	7.5 J x 17
Материал		Легкий сплав	Легкий сплав	Легкий сплав

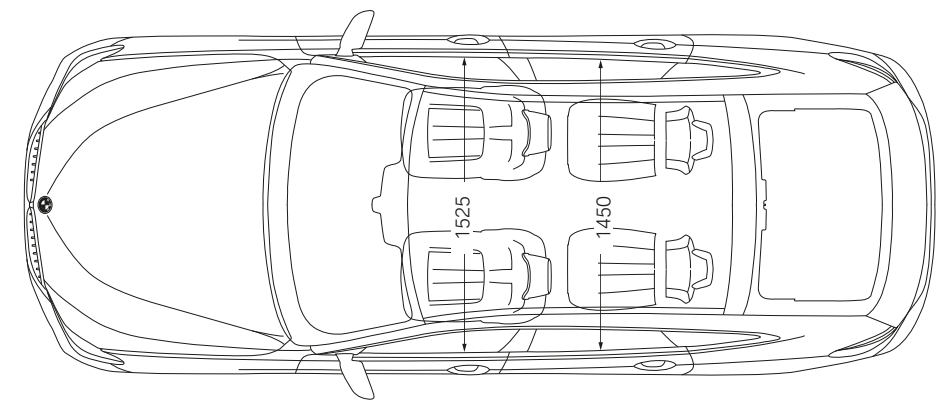
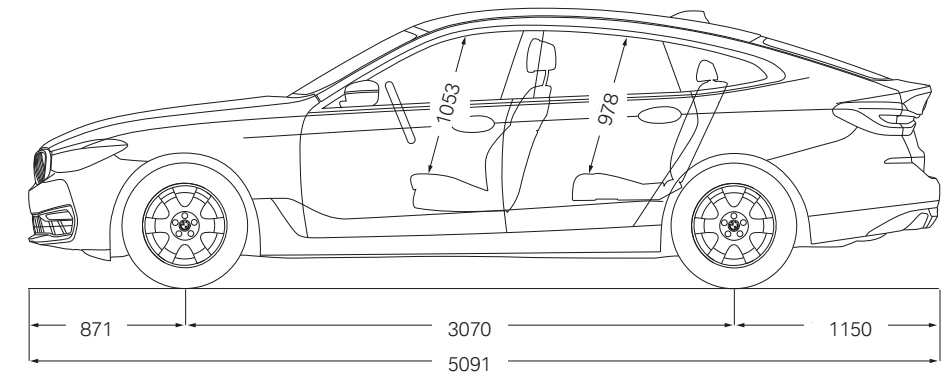
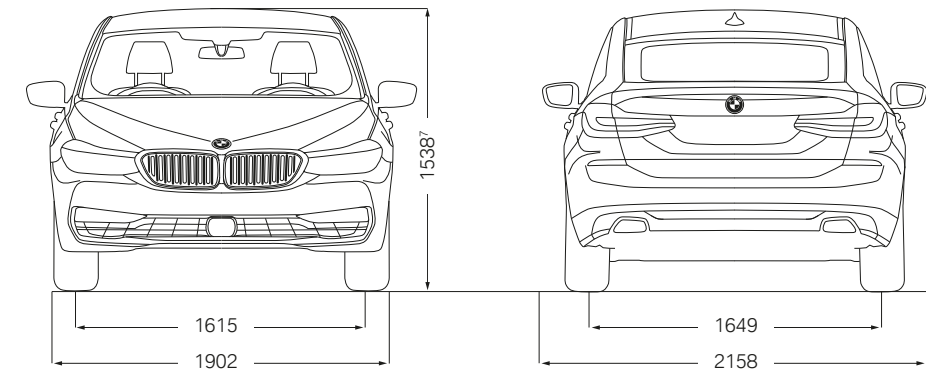

Все размеры на технических чертежах приведены в миллиметрах.  
Динамические показатели, данные расхода топлива и выбросов CO<sub>2</sub> приведены для автомобилей со стандартной коробкой передач.

<sup>1</sup> Приведенные значения указаны с учетом заполнения бака на 90% и водителя массой 75 кг. Значения собственной массы приведены для автомобиля в стандартной комплектации. Установка дополнительного оборудования может привести к увеличению фактической массы автомобиля.

<sup>2</sup> Фактическая полная масса прицепа не должна превышать суммы максимально допустимого буксируемого груза и максимальной вертикальной нагрузки на тягово-сцепное устройство.

<sup>3</sup> Приведенные данные являются предварительными и еще официально не подтверждены.

<sup>4</sup> Ограничена электроникой.

<sup>5</sup> BMW рекомендует использовать неэтилированный бензин с исследовательским октановым числом 95. Допускается также использование неэтилированного бензина с исследовательским октановым числом 91 и выше, содержащего не более 10% этанола (E10). Указанные тягово-динамические характеристики и расход топлива достигаются при использовании бензина с исследовательским октановым числом 98 или дизельного топлива.

<sup>6</sup> Все бензиновые двигатели соответствуют требованиям стандарта Евро-6 (дизельные - Евро-5). В основе приведенных показателей расхода топлива – цикл движения ЕЭК. В нем приблизительно одна треть движения приходится на городской режим и две трети – на загородный (рассчитывается по пробегу). В дополнение к расходу топлива измеряется уровень выбросов CO<sub>2</sub>. Установка дополнительного оборудования может привести к увеличению указанных значений. Расход топлива и выбросы CO<sub>2</sub> зависят от выбранных шин (более высокие показатели относятся к моделям с опциональными колесами).

<sup>7</sup> BMW 640i xDrive и BMW 630d xDrive: 1540 мм.



## СЕРВИС BMW – МЫ О ВАС ПОЗАБОТИМСЯ:

Приобретая BMW, Вы также делаете выбор в пользу отличного технического обслуживания и всестороннего сервиса. Система контроля технического состояния автомобиля **Condition Based Service (CBS)** непрерывно определяет состояние изнашивающихся частей и эксплуатационных жидкостей и при необходимости выводит соответствующее предупреждение на приборную панель. Это позволяет Вам посещать сервисный центр BMW только в

случае необходимости. Здесь о Вашем автомобиле позаботятся **квалифицированные специалисты BMW**, располагающие самым современными технологиями и использующие только **оригинальные запасные части BMW**. Сохранить чувство удовольствия за рулем Вам помогут более 3300 сервисных центров более чем в 150 странах мира, а в России для Вас работают 57 официальных дилеров.

### BMW FINANCIAL SERVICES/ КОНФИГУРАТОР.



**BMW Financial Services.** Финансовые услуги в области лизинга, кредитования и страхования, которые точно соответствуют Вашим потребностям. За более подробной информацией Вы можете обратиться к официальным дилерам BMW или же зайти на сайт подразделения BMW Financial Services [www.bmwbank.ru](http://www.bmwbank.ru)



**Конфигуратор BMW.** От двигателя и цвета до оснащения – на сайте [www.bmw.ru](http://www.bmw.ru) Вы можете сами составить конфигурацию автомобиля своей мечты.



**Функция дистанционного сервиса BMW Teleservices.** Благодаря системе Condition Based Service на дисплей Вашего автомобиля выводится срок следующего техобслуживания, а основные данные автомобиля автоматически передаются в BMW. Ваш дилер получает эти данные и бесплатно связывается с Вами для согласования срока визита на сервис. При желании Вы всегда можете отключить данную функцию. Подробнее на [www.bmw.ru/teleservices](http://www.bmw.ru/teleservices)

### ОФИЦИАЛЬНЫЕ ДИЛЕРЫ BMW.

АВИЛОН, Москва ..... (495) 730-44-45	БАВАРИЯ МОТОРС, Волгоград ..... (8442) 267-777	ЭЛИТАВТО СИБИРЬ, Новосибирск ..... (383) 319-03-19
Группа "АВТОДОМ", Москва ..... (495) 500-500-0	МОДУС, Воронеж ..... (473) 2-333-007	БАРС, Омск ..... (3812) 330-777
АВТОПОРТ, Москва ..... (495) 727-40-40	АВТОХАУС, Екатеринбург ..... (343) 222-0-111	ТРАНСТЕХСЕРВИС, Оренбург ..... (3532) 44-91-90
АВТО-АВАНГАРД, Москва ..... (495) 739-44-44	КРАФТ, Екатеринбург ..... (343) 300-0-500	ИЗАР-АВТО, Пенза ..... (8412) 20-00-20
АДВАНС-АВТО, Москва ..... (495) 660-44-00	ИТС-АВТО, Ижевск ..... (341) 290-16-03	АВТОМОБИЛИ БАВАРИИ, Пермь ..... (342) 220-99-20
АЗИМУТ СП, Москва ..... (495) 363-96-96	АНГАРА, Иркутск ..... (3952) 500-202	СЕВЕРНАЯ БАВАРИЯ, Петрозаводск ..... (8142) 59-35-99
БАЛТАВТОТРЕЙД - М, Москва ..... (495) 777-77-33	ТРАНСТЕХСЕРВИС, Казань ..... (843) 518-25-35	АРМАДА, Ростов-на-Дону ..... (863) 306-77-77
Группа "БОРИСХОФ", Москва ..... (495) 745-11-11	РУС МОТОРС, Калининград ..... (401) 255-55-12	АЛДИС, Самара ..... (846) 373-84-48
РОЛЬФ-ПРЕМИУМ, Москва ..... (495) 980-70-80	БАКРА, Краснодар ..... (861) 279-07-07	ТОЛСАР, Саратов ..... (8452) 693-000
ГЕМА ПРЕМИУМ, МО, Краснознаменск ..... (495) 775-75-45	МОДУС, Краснодар ..... (861) 201-50-00	МОДУС, Сочи ..... (862) 257-00-00
АВТОДОМ, С.-Петербург ..... (812) 777-77-00	ЭЛИТАВТО, Красноярск ..... (391) 220-42-04	КЛЮЧ АВТО, Ставрополь ..... (8652) 57-44-44
АКСЕЛЬ-МОТОРС В. О., С.-Петербург ..... (812) 325-52-52	АВТОПРЕМИУМ, Курск ..... (4712) 740-555	СИБКАР, Сургут ..... (346) 221-55-55
АКСЕЛЬ-МОТОРС СЕВЕР, С.-Петербург ..... (812) 325-30-00	АВТОПУНКТ, Магнитогорск ..... (3519) 313-240	ГРАНД АВТО, Тверь ..... (4822) 79-79-69
ЕВРОСИБ СЕРВИС, С.-Петербург ..... (812) 740-30-00	КЛЮЧ АВТО, Минеральные Воды ..... (879) 225-60-60	АЛДИС, Тольятти ..... (8482) 270-111
ЕВРОСИБ ЛАХТА, С.-Петербург ..... (812) 740-55-55	ТРАНСТЕХСЕРВИС, Набережные Челны ..... (8552) 390-390	БАВАРИЯ-АВТО, Тула ..... (4872) 363-555
ДИКСИ, Барнаул ..... (3852) 222-001	АВТОМОБИЛИ БАВАРИИ, Нижний Новгород ..... (831) 270-30-70	ПРЕМИУМ-ДИНА, Тюмень ..... (3452) 522-333
ДЖЕНСЕР, Белгород ..... (472) 237-61-27	МОДУС, Новороссийск ..... (8617) 60-72-60	ТРАНСТЕХСЕРВИС, Уфа ..... (347) 292-44-99
ПРЕМЬЕР АВТО, Владивосток ..... (423) 273-99-66	ПРАЙМ МОТОРС, Нижний Новгород ..... (831) 2-000-700	М-СЕРВИС, Челябинск ..... (351) 281-55-55

## ОТВЕТСТВЕННОЕ ФОРМИРОВАНИЕ БУДУЩЕГО.



В 2015 году концерн BMW Group снова вошел в мировой и европейский список индекса устойчивости Доу-Джонса и тем самым был признан одним из самых стабильных автомобилестроительных предприятий. Разработка эффективных автомобилей и внедрение экологически чистых производственных процессов вплоть до утилизации являются неотъемлемой частью нашей философии развития. С 1995 года и по сегодняшний день благодаря мерам BMW EfficientDynamics выбросы CO<sub>2</sub> наших новых автомобилей, продающихся в Европе, были снижены более чем на 35 %. В период с 2006 по 2014 год мы также сократили на 34 % расход ресурсов на производстве, в том числе воды и энергии и к 2020 году планируем довести этот показатель до 45 %. На нашем моторостроительном заводе в Штайре мы с 2007 года выпускаем двигатели при нулевом сбросе сточных вод. Более подробную информацию Вы сможете найти на сайте [www.bmw.ru](http://www.bmw.ru)



**BMW 640i xDrive GT с M Спорт пакетом:**

Рядный бензиновый 6-цилиндровый двигатель BMW TwinPower Turbo, 250 кВт (340 л.с.), легкосплавные диски 20" BMW M Double-spoke 648 M, двухцветные с разноразмерными шинами, цвет кузова "Белый Минерал металлик", обивка сидений кожей Dakota цвета "Коньяк" с эксклюзивным декоративным швом и контрастной окантовкой, декоративные планки BMW Individual "Черный рояльный лак" с акцентными вставками цвета "Жемчужный Хром", отделка передней панели материалом Sensatec черного цвета.

Модели, представленные в данном каталоге, оснащены элементами базовой комплектации и дополнительного оборудования, предлагающимися BMW AG для рынка Германии. За информацией просьба обращаться к официальным дилерам BMW. Компания оставляет за собой право на внесение изменений в конструкцию и комплектацию автомобилей, а также право на ошибку.

© BMW AG, Мюнхен, Германия. Перепечатка, полная или частичная, допускается только с письменного разрешения BMW AG, Мюнхен.

4 11 005 337 87 2 2017 BM. Printed in Germany 2017.

