



С удовольствием
за рулем



НОВЫЙ BMW 2 СЕРИИ ACTIVE TOURER.

BMW EFFICIENT DYNAMICS.
МЕНЬШЕ ТОПЛИВА. БОЛЬШЕ ДИНАМИКИ.

НОВЫЙ BMW 2 СЕРИИ ACTIVE TOURER.



16 Особенности



18 Цвета

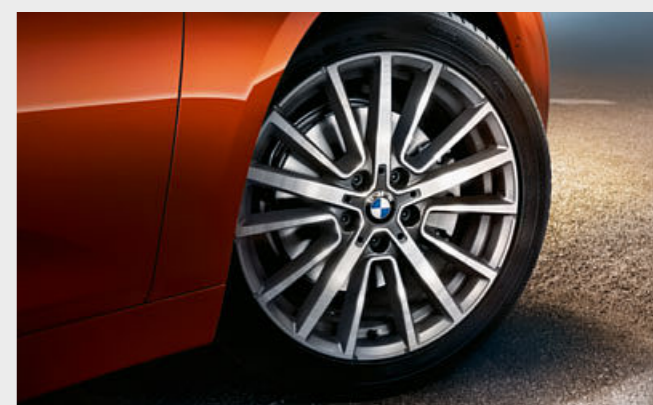

22 Диски и шины / Оригинальные аксессуары BMW

НОВОЕ ПРИЛОЖЕНИЕ ДЛЯ ПРОСМОТРА КАТАЛОГОВ BMW.

Больше информации, больше удовольствия от вождения. Новое приложение "Каталоги BMW" открывает для Вас совершенно новые цифровые и интерактивные ощущения от мира BMW. Скачайте приложение "Каталоги BMW" на свой смартфон или планшет и по-новому взгляните на Ваш новый BMW.

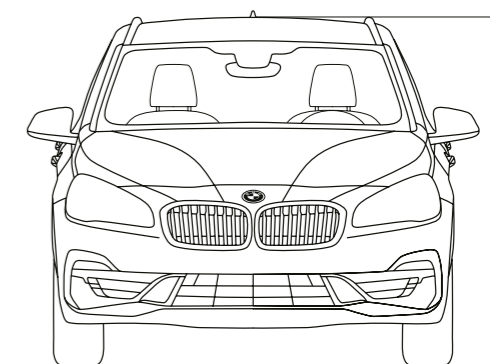

24 Технические данные



**ГОРОДСКОЙ
ФОРМАТ.**

ОСНОВАТЕЛЬ НОВЫХ ТЕНДЕНЦИЙ.

ДИНАМИЧНЫЙ ВНЕШНИЙ ДИЗАЙН ¹ || 18" ЛЕГКОСПЛАВНЫЕ ДИСКИ¹ ||
УВЕЛИЧЕННЫЕ ВЫХЛОПНЫЕ ПАТРУБКИ || КОРОБКА ПЕРЕДАЧ STEPTRONIC
С ДВУМЯ СЦЕПЛЕНИЯМИ¹



¹ Предлагается за дополнительную плату.

ЛЮБОВЬ С ПЕРВЫХ МЕТРОВ.

ОТКРЫТЫЙ ВИД НА НЕБО II ПАНОРАМНАЯ СТЕКЛЯННАЯ КРЫША
С ЭЛЕКТРОПРИВОДНОЙ СОЛНЦЕЗАЩИТНОЙ ШТОРКОЙ¹ II ЧЕРНЫЕ РЕЙЛИНГИ
НА КРЫШЕ¹ II ЛАКОКРАСОЧНОЕ ПОКРЫТИЕ "ОРАНЖЕВЫЙ ЗАКАТ МЕТАЛЛИК"¹



¹ Предлагается за дополнительную плату.



ГОРОД ПОД КОНТРОЛЕМ.

МНОГОЧИСЛЕННЫЕ СЕРВИСЫ BMW CONNECTED DRIVE^{1,2} ДЛЯ ОБЕСПЕЧЕНИЯ БЕЗОПАСНОСТИ И КОМФОРТА II КОНСЬЕРЖ-СЕРВИС^{1,3} II ПРОЕКЦИОННЫЙ ДИСПЛЕЙ^{1,4}

¹ Предлагается за дополнительную плату.

² Более подробную информацию о BMW ConnectedDrive Вы получите на www.bmw.ru, в Службе клиентской поддержки 8 800 550 88 00 (звонок из городов РФ бесплатный) и 8 495 646 88 00 (Москва) или у официальных дилеров BMW.

³ Необходимы сервисы BMW ConnectedDrive.

⁴ В солнцезащитных очках с поляризационными стеклами информация на проекционном дисплее BMW будет видна не полностью. Отображаемая индикация зависит от комплектации автомобиля. Для отображения индикации необходимо заказать соответствующее дополнительное оборудование.



ОБОГНАТЬ
ЧАС ПИК.

ДЛЯ АКТИВНОЙ ЖИЗНИ.

ОПРЕДЕЛЯЕТ ПУЛЬС ГОРОДА: С ВОСТОРГОМ, С ХАРАКТЕРОМ И СОБСТВЕННЫМ СТИЛЕМ. BMW 2 СЕРИИ ACTIVE TOURER ЯВЛЯЕТСЯ НЕОТЪЕМЛЕМОЙ ЧАСТЬЮ СОВРЕМЕННОГО МЕГАПОЛИСА. ТОЧНО ТАК ЖЕ, КАК ПЛОЩАДИ И КАФЕ, АЛЛЕИ И ПЕРЕКРЕСТКИ. ЛЕГКО И ЭНЕРГИЧНО ОН ПРИНИМАЕТ ВЫЗОВЫ,



КОТОРЫЕ СТАВИТ ПЕРЕД НИМ ГОРОДСКАЯ СРЕДА, И МАСТЕРСКИ С НИМИ СПРАВЛЯЕТСЯ. БУДЬ ТО ДИНАМИЧНАЯ ЕЗДА ПО ИЗВИЛИСТЫМ ПЕРЕУЛКАМ ИЛИ ДВИЖЕНИЕ С МАКСИМАЛЬНОЙ ЭКОНОМИЕЙ ТОПЛИВА И ВАШЕГО ВРЕМЕНИ – ИДЕАЛЬНЫЙ ГОРОДСКОЙ АВТОМОБИЛЬ ДЛЯ ВСЕХ ТЕХ, КТО ПРЕДПОЧИТАЕТ АКТИВНЫЙ СТИЛЬ ЖИЗНИ.

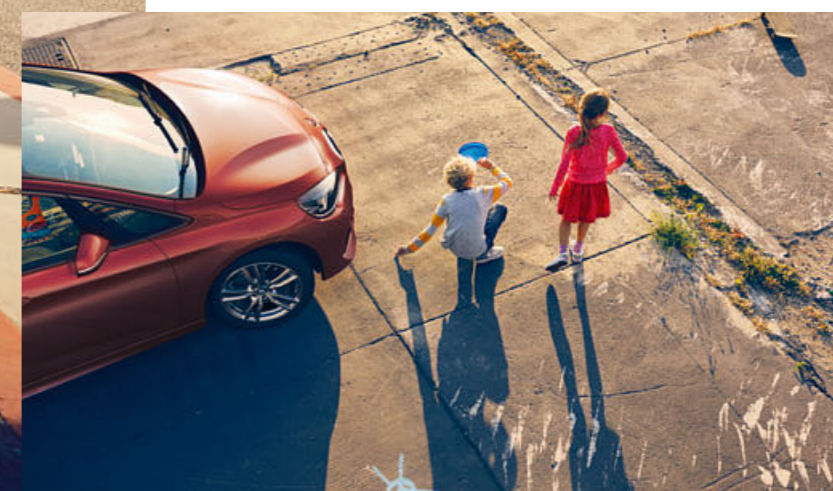

Узнайте больше с помощью нового приложения "Каталоги BMW". Теперь доступно для Вашего смартфона и планшета.

■ Базовая комплектация □ Дополнительное оборудование



□ В открытом положении панорамная стеклянная крыша обеспечивает дополнительный приток свежего воздуха в салон автомобиля. В закрытом положении она наполняет салон светом и создает ощущение простора. Крышка люка открывается и закрывается полностью автоматически одним нажатием кнопки или с помощью дистанционного управления, может сдвигаться и подниматься, оснащена солнцезащитной шторкой и ветроотражателем.



□ Функция дистанционной разблокировки спинок задних сидений позволяет удобно сложить их с помощью кнопки в багажнике. В результате образуется грузовая площадка с практически ровным полом. Специальный пружинный механизм обеспечивает плавное и тихое складывание спинок. Подголовники заднего сиденья снимать не нужно – достаточно откинуть их вниз.



□ Адаптивные светодиодные фары ближнего и дальнего света включают в себя светодиодные указатели поворотов, неослепляющую систему управления дальним светом и адаптивные фары.

□ Свет, генерируемый светодиодными противотуманными фарами, очень схож с дневным светом, что позволяет водителю лучше видеть дорогу и управлять автомобилем более безопасно при неблагоприятных погодных условиях.



□ 7-ступенчатая автоматическая коробка передач Steptronic с двойным сцеплением обеспечивает особенно плавные переключения передач и высочайший комфорт при низком расходе топлива.



□ Цветной проекционный дисплей BMW² отображает всю необходимую информацию о движении непосредственно в поле зрения водителя, что позволяет водителю полностью сконцентрироваться на вождении. Помимо прочего, на проекционный дисплей выводятся скорость движения, указания навигационной системы, информация об ограничении скорости и обгоне, список телефонной книги и плейлисты.



□ Навигационная система Plus³ отличается проекционным дисплеем BMW, сенсорным контроллером iDrive, встроенным 8,8" сенсорным дисплеем и 5,7" TFT-дисплеем высокого разрешения на приборной панели. Управление системой осуществляется интуитивно с помощью сенсорного контроллера iDrive, кнопкой прямого доступа к меню и шести или восьми программируемых кнопок, системы голосового управления или сенсорного экрана с интерактивными окнами.



□ Камера заднего вида позволяет лучше ориентироваться при движении задним ходом со скоростью ниже 15 км/ч, например, во время выполнения парковочных маневров. Камера заднего вида позволяет отображать пространство, находящееся за автомобилем, на контрольном дисплее. Интерактивные направляющие линии для измерения расстояния и радиусов поворотов оказывают дополнительную помощь водителю при маневрировании. Препятствия отображаются в цвете.



□ Телефония с возможностью беспроводной зарядки¹ включает в себя пакет телефонии с расширенными функциями и Bluetooth-соединением.



□ Системы активной безопасности в составе ассистента вождения^{4,5} привлекают внимание водителя при непреднамеренном изменении полосы движения или при возможном столкновении и в случае опасности применяют торможение.



□ Ассистент парковки⁶ облегчает параллельную парковку автомобиля. Когда автомобиль на малой скорости проезжает мимо парковочных мест, система распознает необходимое количество свободного пространства для осуществления парковки. Когда обнаруживается подходящее место, ассистент парковки принимает на себя управленческие траекторией движения, а водитель отвечает за выбор передач и управление педалями акселератора и тормоза.

¹ Поддерживается индуктивная зарядка мобильных телефонов по стандарту Qi. Для отдельных смартфонов без индуктивной зарядки по стандарту Qi можно заказать специальные зарядные чехлы по программе запасных частей и аксессуаров BMW.

² В солнцезащитных очках с поляризационными стеклами информация на проекционном дисплее BMW будет видна не полностью. Отображаемая индикация

зависит от комплектации автомобиля. Для отображения индикации необходимо заказать соответствующее дополнительное оборудование.

³ Как составная часть BMW ConnectedDrive в ряде европейских стран система осуществляет автоматическое обновление карт до четырех раз в год в течение трех лет. При этом лицензионные сборы не взимаются.

⁴ Действие этой функции может быть ограничено в темноте, тумане или при ярком свете.

⁵ Предлагается только в сочетании с дополнительным оборудованием.

⁶ Предлагается только в сочетании с сигнализацией аварийного сближения при парковке (спереди и сзади).

Узнайте больше с помощью нового приложения "Каталоги BMW". Теперь доступно для Вашего смартфона и планшета.

■ Базовая комплектация □ Дополнительное оборудование



■ Неметаллик 300 Белоснежный¹

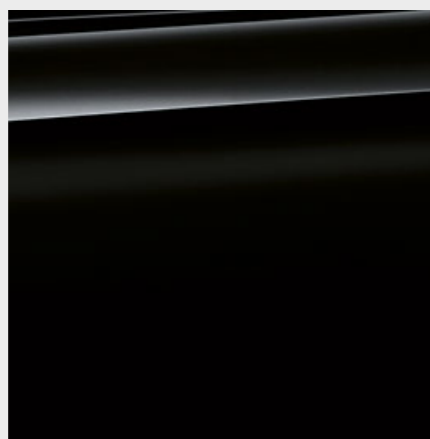

■ Неметаллик 668 Черный

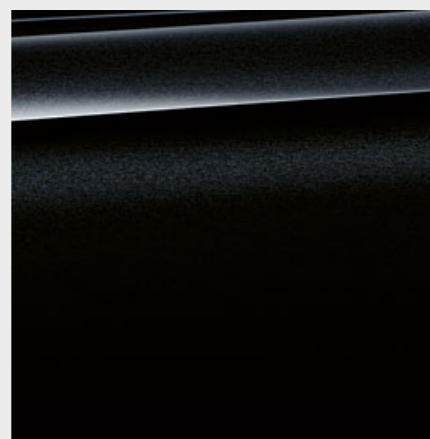

□ Металлик 475 Черный Сапфир²



□ Металлик A83 Серебристый Ледник²



□ Металлик A89 Синий Империял с бриллиантовым эффектом



□ Металлик A96 Белый Минерал²



□ Металлик B39 Серый Минерал²

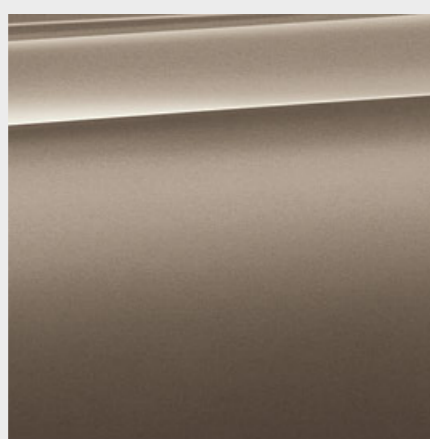

□ Металлик C2S Бежевый Джукайро



□ Металлик B53 Искрящийся Коричневый

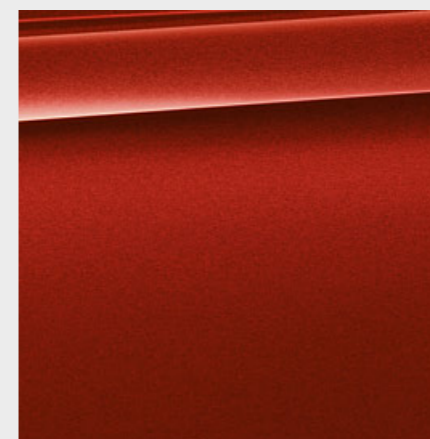

□ Металлик C06 Красный Фламенко с бриллиантовым эффектом



□ Металлик C1X Оранжевый Закат

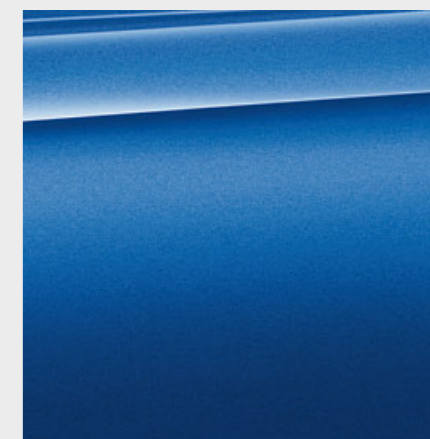

□ Металлик B45 Синий Эшторил³

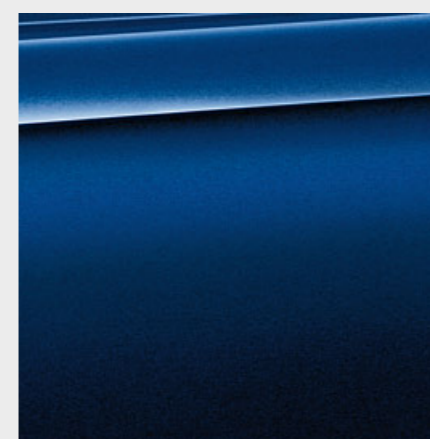

□ Металлик C10 Средиземноморский Синий

ПАКЕТ M SPORT

[Конфигуратор BMW] Используйте конфигуратор, чтобы подобрать свой индивидуальный BMW. Вам на выбор предлагаются все современные двигатели, цвета и виды оснащения. Подробнее на www.bmw.ru

[Цветные карточки] Данные карточки помогут Вам составить первое впечатление о цветах и материалах для Вашего BMW. Приведенные здесь примеры должны дать Вам первое впечатление. Однако из опыта известно, что полиграфические краски не всегда могут точно передать оттенки цветов лакокрасочного покрытия, обивки

и декоративных планок. Поэтому мы рекомендуем Вам обсудить выбор цветов с официальным дилером BMW. Он покажет Вам образцы и поможет выполнить Ваши особые пожелания.

¹ Предлагается в базовой комплектации в сочетании с пакетом M Sport.

² Предлагается в качестве опции в сочетании с пакетом M Sport.

³ Предлагается эксклюзивно для пакета M Sport.

Узнайте больше с помощью нового приложения "Каталоги BMW". Теперь доступно для Вашего смартфона и планшета.

■ Базовая комплектация □ Дополнительное оборудование

ТКАНЬ

Предлагается для



■ Базовая модель

Ткань Grid EGAT "Антрацит"¹

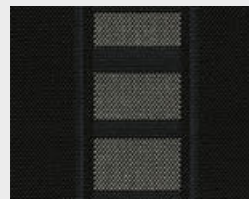

□ Базовая модель

Ткань Race ERL1 "Антрацит" с серыми акцентами²

СОЧЕТАНИЕ ТКАНИ И SENSATEC

Предлагается для

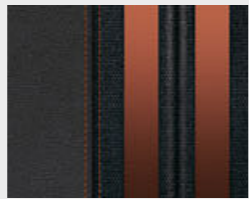

■ Sport Line

Сочетание ткани/ Sensatec KFIX "Антрацит" с акцентами оранжевого цвета

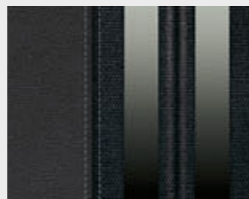

□ Базовая модель
■ Sport Line

Сочетание ткани/ Sensatec KFL1 "Антрацит" с акцентами серого цвета²

ДЕКОРАТИВНЫЕ ПЛАНКИ

Предлагается для



■ Базовая модель

4FS "Оксид Серебра", темные матовые, с акцентными вставками "Глянцевый Черный".

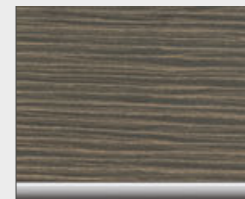

■ Luxury Line
□ Sport Line

4LZ Дерево Fineline Tide с акцентными вставками "Жемчужный Хром"

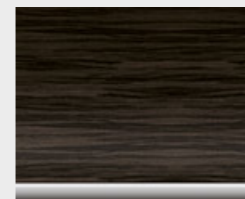

□ Базовая модель
■ Luxury Line
□ Sport Line
□ Пакет M Sport

4LR Дерево Fineline Stream с акцентными вставками "Жемчужный Хром"

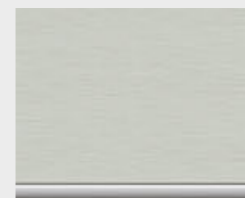

□ Базовая модель
■ Luxury Line
□ Sport Line
■ Пакет M Sport

4LS "Алюминий с продольной шлифовкой" с акцентными вставками "Жемчужный Хром"

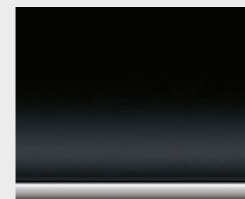

□ Базовая модель
■ Luxury Line
□ Sport Line
■ Пакет M Sport

4LU Декоративные планки "Глянцевый Черный" с акцентными вставками "Жемчужный Хром"

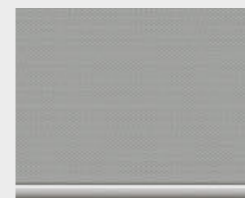

■ Пакет M Sport

4WE Алюминий Hexagon с акцентными вставками "Жемчужный Хром"

СОЧЕТАНИЕ ТКАНИ И АЛЬКАНТАРЫ

Предлагается для

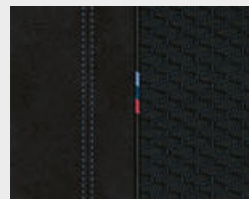

■ Пакет M Sport

Ткань Micro Hexagon/ алькантара NIMAT "Антрацит" с синими акцентами

КОЖА

Предлагается для

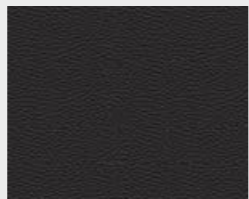

□ Базовая модель

Кожа Dakota LCSW "Черный"

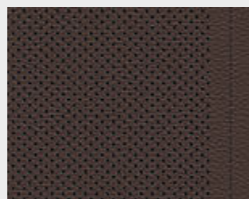

■ Luxury Line
□ Sport Line
□ Пакет M Sport

Кожа Dakota с перфорацией PDMY "Мокка" с ореховыми акцентами

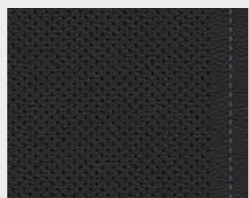

□ Пакет M Sport

Кожа Dakota с перфорацией PDN4 "Черный" с синими акцентами



■ Luxury Line
□ Sport Line
□ Пакет M Sport

Кожа Dakota с перфорацией PDOA "Устричный" с серыми акцентами

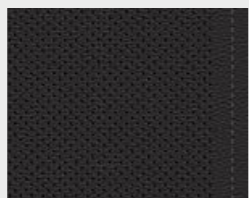

■ Luxury Line
□ Sport Line
□ Пакет M Sport

Кожа Dakota с перфорацией PDSW "Черный" с серыми акцентами

SENSATEC

Предлагается для

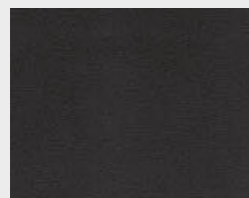

□ Базовая модель
■ Luxury Line
□ Sport Line
■ Пакет M Sport

Sensatec KCSW "Черный"

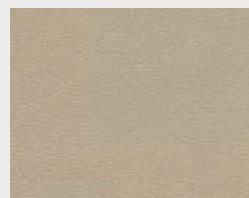

□ Базовая модель
■ Luxury Line
□ Sport Line

Sensatec KCCX "Устричный"

ОБИВКА ПОТОЛКА BMW INDIVIDUAL

Предлагается для

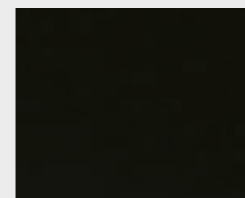

□ Базовая модель
□ Luxury Line
□ Sport Line
■ Пакет M Sport

Обивка потолка BMW Individual 775 "Антрацит"

Обратите внимание, что с течением времени даже при аккуратном обращении на обивке сидений могут появиться пятна, устранить которые будет невозможно. Подобные пятна

могут появиться, в частности, в результате контакта с некачественно окрашенной одеждой. Обратите внимание, что цвет салона зависит от цвета выбранной обивки.

¹ Предлагается только в сочетании со стандартными сиденьями.

² Предлагается только в сочетании со спортивными сиденьями.

ДИСКИ И ШИНЫ.

Узнайте больше с помощью нового приложения "Каталоги BMW". Теперь доступно для Вашего смартфона и планшета.



□ 18" легкосплавные диски Star-spoke 512. Диски 8J x 18 с шинами 225/45 R18.



■ 16" легкосплавные диски V-spoke 471. Диски 7J x 16 с шинами 205/60 R16.



□ 16" легкосплавные диски Double-spoke. Диски 473, 7J x 16 с шинами 205/60 R16.



□ 16" легкосплавные диски Turbine styling 472. Диски 7J x 16 с шинами 205/60 R16.



□ 17" легкосплавные диски Double-spoke 385. Диски 7,5J x 17 с шинами 205/55 R17.



□ 17" легкосплавные диски V-spoke 479. Диски 7,5J x 17 с шинами 205/55 R17.



□ 17" легкосплавные диски Multi-spoke 546. Диски 7,5J x 17 с шинами 205/55 R17.



□ 18" легкосплавные диски Y-spoke 484 цвета Orbit Grey, шлифованные. Диски 8J x 18 с шинами 225/45 R18.

ОРИГИНАЛЬНЫЕ АКСЕССУАРЫ BMW.

Оснащение 22 | 23

■ Базовая комплектация □ Дополнительное оборудование ○ Аксессуары



○ Универсальный держатель регулируется по размеру и фиксируется в предлагающемся отдельно базовом кронштейне или в опциональной системе Travel & Comfort. Он позволяет надежно зафиксировать различные планшеты Apple и Samsung с диагональю от 7" до 11" и защитным чехлом Travel & Comfort. Он поворачивается на 360° и фиксируется в нужном положении.



○ 19" легкосплавные диски BMW M Performance Double-spoke 766 М матового черного цвета, шлифованные. Комплект летних колес в сборе с датчиками давления в шинах (TPMS) и безопасными шинами Runflat.



○ Долговечный, не скользкий, влагостойкий поддон с высоким бортиком на всех сторонах защищает багажное отделение от влаги и грязи. Поддон черного цвета идеально дополняют интерьер.

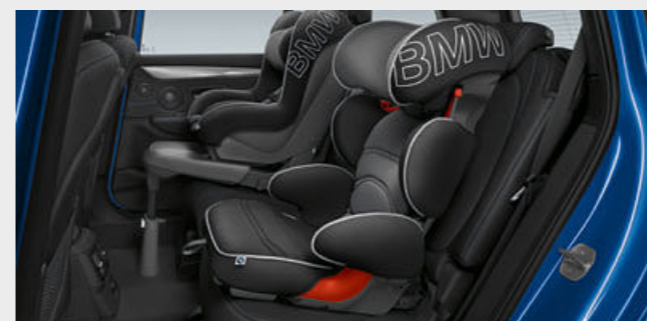

○ Кресло с запатентованными пневмоподушками для детей в возрасте примерно от 12 месяцев до 4 лет (около 9–18 кг).
○ Регулируемое кресло для детей в возрасте примерно от 3 до 12 лет. С запатентованными пневмоподушками для более высокой защиты головы ребенка при столкновениях и с креплениями ISOFIX.



○ Точно выполненные по размерам всепогодные напольные коврики с поднятыми краями и элегантным дизайном защищают напольное покрытие в передней части салона от влаги и грязи.

Откройте для себя разнообразные инновационные аксессуары для кузова и салона, коммуникационных и информационных систем, а также для перевозки и размещения багажа. Официальные дилеры BMW готовы предоставить Вам консультации по

программе оригинальных аксессуаров BMW и предложат Вам специальный каталог. Дополнительную информацию Вы можете найти на www.bmw.com/accessories

BMW 2 СЕРИИ ACTIVE TOURER.

ТЕХНИЧЕСКИЕ ДАННЫЕ.

www.bmw.ru

218i

Масса

Собственная масса ЕС ¹	кг	1430 [1460]
Максимально допустимая масса	кг	1935 [1945]
Допустимая нагрузка	кг	525 [525]
Допустимая полная масса прицепа без тормозов ²	кг	695 [695]
Допустимая полная масса прицепа с тормозами, при уклоне до 12%/ 8% ²	кг	1300/1300 [1300/1300]
Объем багажного отделения	л	468–1510

Двигатель BMW TwinPower Turbo

Количество цилиндров/клапанов		3/4
Рабочий объем	куб. см	1499
Макс. мощность/частота вращения	кВт (л.с.)/об/мин	103 (140)/4500–6500
Макс. крутящий момент/частота вращения	Нм/об/мин	220/1480–4200

Трансмиссия

Привод (xDrive)		Передний
Коробка передач в базовом оснащении		6-ступенчатая механическая

Ходовые качества

Максимальная скорость	км/ч	205 [205]
Максимальная скорость на электротяге	км/ч	–
Разгон (xDrive), 0–100 км/ч	с	9,3 [9,3]

Расход топлива^{3,4} – Все двигатели соответствуют требованиям стандарта Евро-6

Городской цикл	л/100 км	– [7,8]
Загородный цикл	л/100 км	– [5,6]
Смешанный цикл	л/100 км	– [6,4]
Расход топлива в смешанном цикле	кВтч/100 км	–
Экологический стандарт		Евро-6
Выбросы CO ₂ в смешанном цикле	г/км	– [146]
Класс эффективности		B [B]
Вместимость топливного бака, прикл.	л	51

Диски/шины

Размер шин		205/60 R 16 V
Размер дисков		7 J x 16
Материал		Легкий сплав

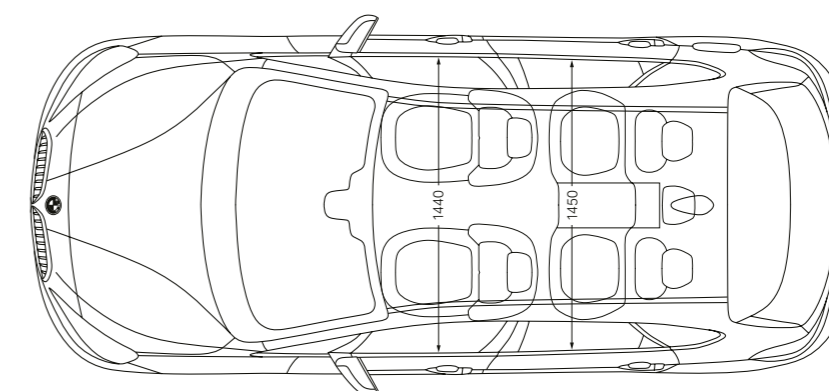
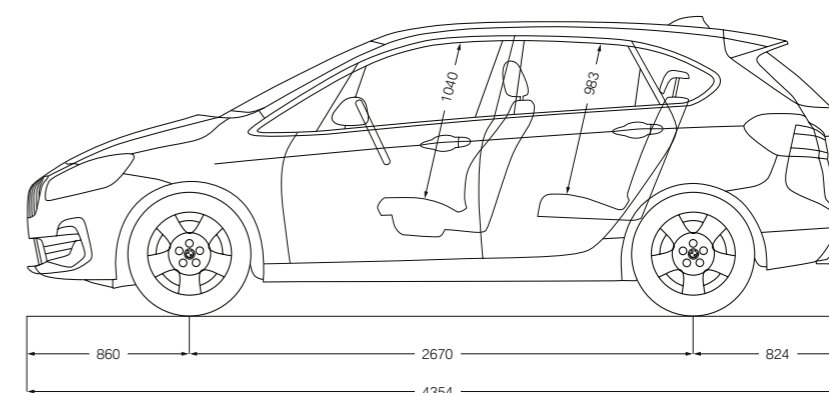
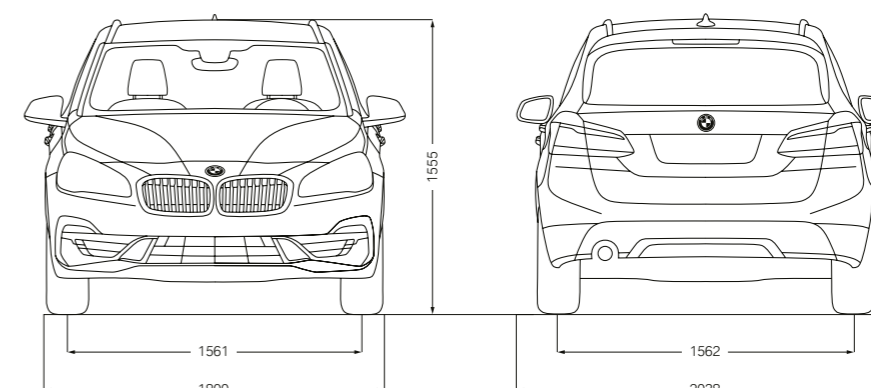

¹ Значения собственной массы по нормам ЕС приведены для автомобилей в базовой комплектации без какого-либо дополнительного оборудования. Собственная масса указана с учетом наличия 90% топлива в топливном баке и массы водителя, равной 75 кг. Установка на автомобиль дополнительного оборудования может повлиять на вес автомобиля, полезную нагрузку и максимальную скорость, если данное оборудование оказывает влияние на аэродинамику автомобиля.

² Фактическая полная масса прицепа не должна превышать суммы максимально допустимого буксируемого груза и максимальной вертикальной нагрузки на тягово-сцепное устройство.

³ Технические данные бензиновых двигателей приведены для условий эксплуатации на бензине с исследовательским октановым числом 98. Расход топлива приведен для автомобилей, использующих эталонное топливо в соответствии с директивой ЕС 2007/715. Допускается также использование неэтилированного бензина с исследовательским октановым числом 91 и выше, содержащего не более 10% этанола (Е10). BMW рекомендуют использовать неэтилированный бензин с исследовательским октановым числом 95.

⁴ Показатели расхода топлива и выбросов CO₂ определены в соответствии с процедурой измерений, определенной директивой ЕС 715/2007 в варианте, применимом для одобрения типа транспортного средства. Показатели относятся к автомобилям в базовой комплектации в Германии, а диапазоны значений указаны в зависимости от использованных размеров дисков и шин и используемого дополнительного оборудования и могут меняться в процесс конфигурации. Данные были определены на базе нового тестового цикла WLTP и переведены в данные NEDC для сравнения.

СЕРВИС BMW – МЫ О ВАС ПОЗАБОТИМСЯ:

Приобретая BMW, Вы также делаете выбор в пользу отличного технического обслуживания и всестороннего сервиса. Система контроля технического состояния автомобиля **Condition Based Service (CBS)** непрерывно определяет состояние изнашивающихся частей и эксплуатационных жидкостей и при необходимости выводит соответствующее предупреждение на приборную панель. Это позволяет Вам посещать сервисный центр BMW только в

случае необходимости. Здесь о Вашем автомобиле позаботятся **квалифицированные специалисты BMW**, располагающие самым современными технологиями и использующие только **оригинальные запасные части BMW**. Сохранить чувство удовольствия за рулем Вам помогут более 3300 сервисных центров более чем в 150 странах мира, а в России для Вас работают 60 официальных дилеров.

BMW FINANCIAL SERVICES/ КОНФИГУРАТОР.



BMW Financial Services. Финансовые услуги в области лизинга, кредитования и страхования, которые точно соответствуют Вашим потребностям. За более подробной информацией Вы можете обратиться к официальным дилерам BMW или же зайти на сайт подразделения BMW Financial Services www.bmwbank.ru



Конфигуратор BMW. От двигателя и цвета до оснащения – на сайте www.bmw.ru Вы можете сами составить конфигурацию автомобиля своей мечты.



Функция дистанционного сервиса BMW Teleservices. Благодаря системе Condition Based Service на дисплей Вашего автомобиля выводится срок следующего техобслуживания, а основные данные автомобиля автоматически передаются в BMW. Ваш дилер получает эти данные и бесплатно связывается с Вами для согласования срока визита на сервис. При желании Вы всегда можете отключить данную функцию. Подробнее на www.bmw.ru/teleservices

ОФИЦИАЛЬНЫЕ ДИЛЕРЫ BMW.

АВИЛОН, Москва (495) 730-44-45	МОДУС, Воронеж (473) 2-333-007	БАРС, Омск (3812) 330-777
АВИЛОН (Белая Дача), Москва (495) 737-04-05	АВТОХАУС, Екатеринбург (343) 222-0-111	ТРАНСТЕХСЕРВИС, Оренбург (843) 518-10-18
Группа "АВТОДОМ", Москва (495) 500-500-0	КРАФТ, Екатеринбург (343) 300-0-500	ИЗАР-АВТО, Пенза (8412) 20-00-20
АВТОПОРТ, Москва (495) 727-40-40	ИТС-АВТО, Ижевск (341) 290-16-03	АВТОМОБИЛИ БАВАРИИ, Пермь (342) 254-55-55
АВТО-АВАНГАРД, Москва (495) 739-44-44	АНГАРА, Иркутск (3952) 500-202	СЕВЕРНАЯ БАВАРИЯ, Петрозаводск (8142) 59-35-99
АДВАНС-АВТО, Москва (495) 660-44-00	ТРАНСТЕХСЕРВИС, Казань (843) 518-25-35	АРМАДА, Ростов-на-Дону (863) 306-77-77
АЗИМУТ СП, Москва (495) 363-96-96	РУС МОТОРС, Калининград (401) 255-55-12	АЛДИС, Самара (846) 373-84-48
БАЛТАВТОТРЕЙД - М, Москва (495) 777-77-33	БАКРА, Краснодар (861) 279-07-07	ТОЛСАР, Саратов (8452) 693-000
Группа "БОРИСХОФ", Москва (495) 745-11-11	МОДУС, Краснодар (861) 201-50-00	МОДУС, Сочи (862) 257-00-00
РОЛЬФ-ПРЕМИУМ, Москва (495) 153-66-73	ЭЛИТАВТО, Красноярск (391) 220-42-04	КЛЮЧ АВТО, Ставрополь (8652) 57-44-44
РОЛЬФ-ПРЕМИУМ M VOULIQUE, Москва (495) 787-1-787	АВТОПРЕМИУМ, Курск (4712) 740-555	СИБКАР, Сургут (346) 221-55-55
АВТОДОМ, С.-Петербург (812) 777-77-00	КЛЮЧ АВТО, Минеральные Воды (879) 225-60-60	ГРАНД АВТО, Тверь (4822) 79-79-69
АКСЕЛЬ-МОТОРС В. О., С.-Петербург (812) 325-52-52	ПРАЙМ АВТО, Магнитогорск (3519) 54-75-55	АЛДИС, Тольятти (8482) 270-111
АКСЕЛЬ-МОТОРС СЕВЕР, С.-Петербург (812) 325-30-00	ТРАНСТЕХСЕРВИС, Набережные Челны (8552) 390-390	БАВАРИЯ-АВТО, Тула (4872) 363 555
ЕВРОСИБ СЕРВИС, С.-Петербург (812) 740-30-00	АВТОМОБИЛИ БАВАРИИ, Нижний Новгород (831) 270-30-70	ПРЕМИУМ-ДИНА, Тюмень (3452) 522-333
ЕВРОСИБ ЛАХТА, С.-Петербург (812) 740-55-55	МОДУС, Новороссийск (8617) 60-72-60	ТРАНСТЕХСЕРВИС, Уфа (347) 292-44-99
ДИКСИ, Барнаул (3852) 222-001	АГАТ МОТОРС, Нижний Новгород (831) 200-00-00	М-СЕРВИС, Челябинск (351) 281-55-55
АВРОРА АВТО, Белгород (4722) 376-337	НИКАМОТОРС, Новороссийск (8617) 308-550	
ПРЕМЬЕР АВТО, Владивосток (423) 230-30-30	ЭЛИТАВТО СИБИРЬ, Новосибирск (383) 319-03-19	

ОТВЕТСТВЕННОЕ ФОРМИРОВАНИЕ БУДУЩЕГО.



Разработка эффективных автомобилей и внедрение экологически чистых производственных процессов вплоть до утилизации являются неотъемлемой частью нашей философии развития. С 1995 года и по сегодняшний день благодаря мерам BMW EfficientDynamics выбросы CO₂ наших новых автомобилей, продающихся в Европе, были снижены более чем на 35 %. В период с 2006 по 2014 год мы также сократили на 34 % расход ресурсов на производстве, в том числе воды и энергии и к 2020 году планируем довести этот показатель до 45 %. На нашем моторостроительном заводе в Штайре мы с 2007 года выпускаем двигатели при нулевом сбросе сточных вод. Более подробную информацию Вы сможете найти на сайте www.bmw.ru

BMW 220i ACTIVE TOURER В ВЕРСИИ SPORT LINE:

4-цилиндровый бензиновый двигатель BMW TwinPower Turbo, 141 кВт (192 л.с.), 18" легкосплавные диски Star-spoke 512, цвет кузова "Оранжевый Закат металлик", комбинированная обивка сидений из ткани/Sensatec цвета "Антрацит" с оранжевыми акцентами, декоративные планки из алюминия с продольной шлифовкой и акцентными вставками цвета "Жемчужный Хром".

Модели, представленные в данном каталоге, оснащены элементами базовой комплектации и дополнительного оборудования, предлагающимися BMW AG для рынка Германии. За информацией просьба обращаться к официальным дилерам BMW. Компания оставляет за собой право на внесение изменений в конструкцию и комплектацию автомобилей, а также право на ошибку.

© BMW AG, Мюнхен, Германия. Перепечатка, полная или частичная, допускается только с предварительного письменного разрешения BMW AG, Мюнхен.

411 002 128 87 1 2018 BM. Отпечатано в Германии 2018.

